

C-HR

ACCESSORIES & CUSTOMIZE CATALOGUE

ONLINE CATALOGUE

オンラインカタログ



ORIGINAL Cool Style

ORIGINAL Sporty Style

MODERISTA BOOST
IMPULSE STYLE

P.004

P.009

P.015



MODERISTA ELEGANT
ICE STYLE

P.022



TRD Street Monster

P.030



TRD Field Monster

P.039





Cool Style

Photo：G-T（2WD）。ボディカラーのブラック〈202〉×エモーションナルレッドⅡ〈3U5〉〔2TB〕はメーカーオプション。クールスタイルパッケージ、フェンダーアーチモール、サイドガーニッシュ、エアロスタビライジングフィンを装着しています。 ※写真は灯火類を点灯させた状態です。写真の色や照度は実際とは異なります。



Photo：G-T（2WD）。ボディカラーのブラック〈202〉×エモーションナルレッドⅡ〈3U5〉[2TB]はメーカーオプション。クールスタイルパッケージ、フェンダーアーチモール、サイドガーニッシュ、エアロスタビライジングフィンを装着しています。

※写真は灯火類を点灯させた状態です。写真の色や照度は実際とは異なります。

■：架装部位

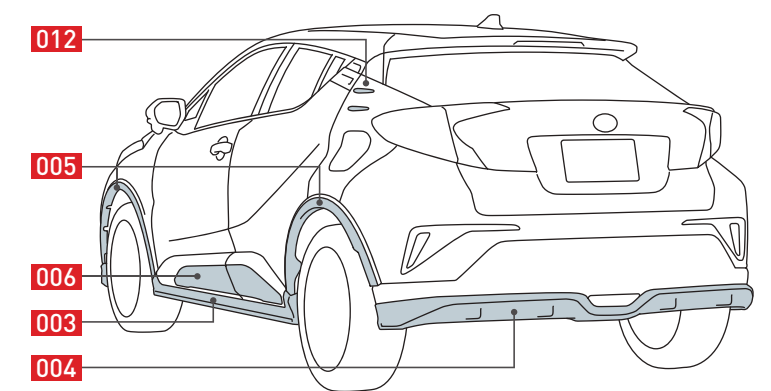
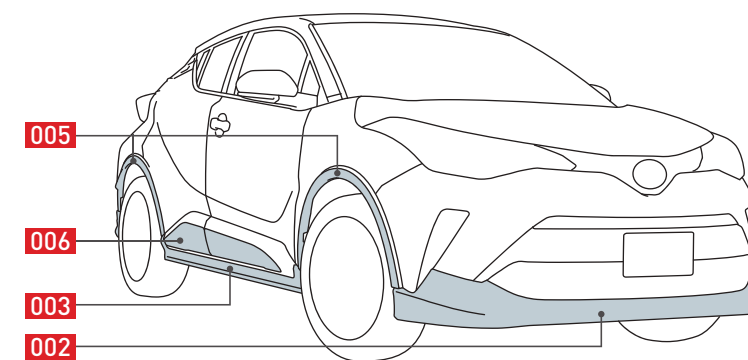



002 フロントスポイラー

003 サイドマッドガード

004 リヤバンパーガーニッシュ

001 クールスタイルパッケージ 002 + 003 + 004 のセット

【お得なセット価格】

155,100円(消費税込み) ▶ **143,000円(消費税抜き130,000円)**

設定 除くS“GR SPORT”、S-T“GR SPORT”

001 クールスタイルパッケージ	パノラミックビューモニター装着	取付時間	追工コード
パーキングサポートブレーキ (前後方静止物)*付車	○	3.7H	〈BPTU〉
	×	3.2H	〈BPSU〉
パーキングサポートブレーキ (前後方静止物)*無車	○	3.7H	〈BPRU〉
	×	3.2H	〈BPQU〉

○：パノラミックビューモニター装着有り ×：パノラミックビューモニター装着無し

* MT車の場合はクリアランスソナー&バックソナーとなります。

0.0H は標準取付時間です。作業時間に応じた取付費が別途必要となります。価格は取付費を含まないメーカー希望小売価格<(消費税10%込み)'22年8月現在のもの>で参考価格です。価格、取付費は販売店が独自に定めておりますので、詳しくは各販売店におたずねください。 ■装着用品・パーツ製造事業者：トヨタ自動車株式会社 ■設定のない商品は、全車型に適用です。 ※商品に関するお問い合わせ先・注意事項についてはP.091~093をご覧ください。



002 フロントスポイラー

38,500円(消費税抜き35,000円)

色：全ボディカラー対応★ 材質：樹脂（ポリプロピレン）

地上高：オリジナルより約7mmダウン

設定 除くS“GR SPORT”、S-T“GR SPORT”

002 フロントスポイラー	パノラミックビュー モニター装着	取付時間	追工コード
パーキングサポートブレーキ (前後方静止物)*付車	○	1.4H	<E058>
	×	0.9H	<E057>
パーキングサポートブレーキ (前後方静止物)*無車	○	1.4H	<E056>
	×	0.9H	<E055>

○：パノラミックビューモニター装着有り ×：パノラミックビューモニター装着無し

* MT車の場合はクリアランスソナー&バックソナーとなります。 ★イナズマスパークリングブラックガラスフレック〈224〉を除きます。

0.0H は標準取付時間です。作業時間に応じた取付費が別途必要となります。価格は取付費を含まないメーカー希望小売価格<(消費税10%込み)>'22年8月現在のもの>で参考価格です。価格、取付費は販売店が独自に定めておりますので、詳しくは各販売店におたずねください。 ■装着用品・パーツ製造事業者：トヨタ自動車株式会社 ■**設定**のない商品は、全車型に適用です。 ※商品に関するお問い合わせ先・注意事項についてはP.091~093をご覧ください。



003 サイドマッドガード

72,600円(消費税抜き66,000円) **0.8H** <Q4A0>

色：全ボディカラー対応★ 材質：樹脂（ポリプロピレン）

地上高：オリジナルより約9mmダウン



004 リヤバンパーガーニッシュ

44,000円(消費税抜き40,000円)

パーキングサポートブレーキ(前後方静止物)*付車

1.5H <BQDU>

パーキングサポートブレーキ(前後方静止物)*無車

1.5H <BQCU>

色：全ボディカラー対応★

材質：樹脂（ポリプロピレン）

地上高：オリジナルより約12mmダウン

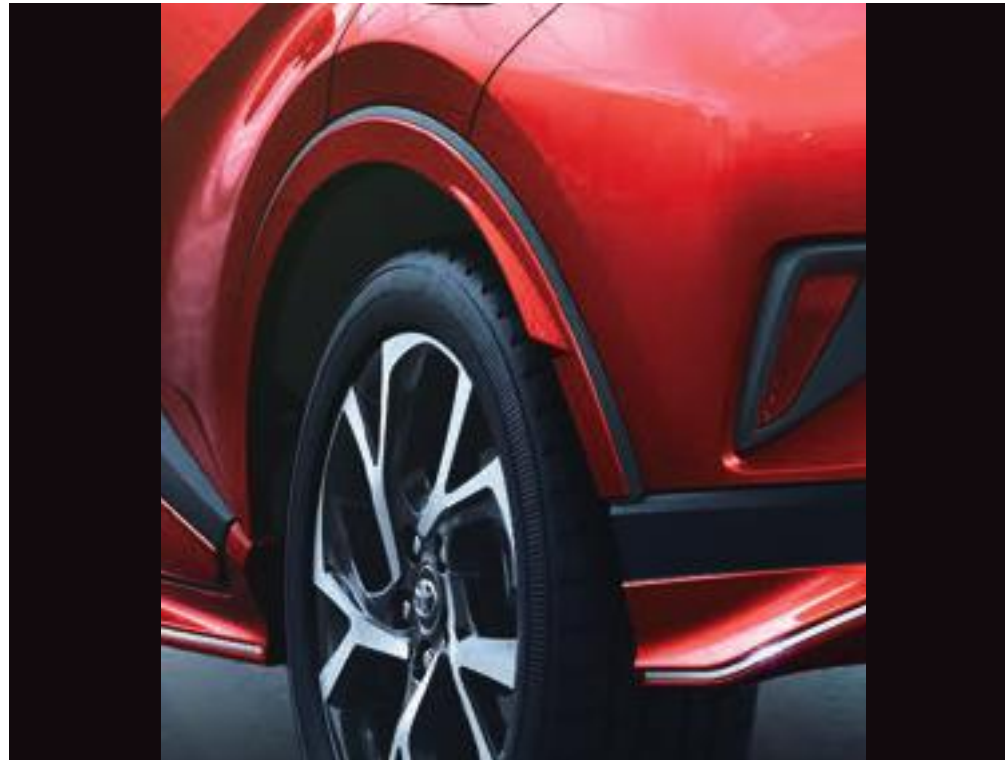

005 フェンダーアーチモール

80,300円(消費税抜き73,000円) **1.6H**〈BFVU〉

色：全ボディカラー対応★

材質：樹脂（ポリプロピレン）

全幅：オリジナルより約10mmプラス

006 サイドガーニッシュ

60,500円(消費税抜き55,000円) **2.2H**〈BPUU〉

色：全ボディカラー対応★

材質：樹脂（ポリプロピレン）

全幅：オリジナルより約9mmプラス

007 LEDフォグランプ

除く寒冷地仕様車 47,520円(消費税抜き43,200円)

寒冷地仕様車 48,290円(消費税抜き43,900円)

ホワイトの光が上品に光るフォグランプ。 **設定** S、S-T、
除くバイカラーLEDフォグランプ（切り替え式）付車

007 LED フォグランプ 設定：除く寒冷地仕様車	パノラミックビュー モニター装着	取付時間	追工コード
パーキングサポートブレーキ (前後方静止物)*付車	○	1.9H	〈DDLU〉
	×	1.4H	〈DDJU〉
パーキングサポートブレーキ (前後方静止物)*無車	○	1.9H	〈DCGU〉
	×	1.4H	〈DBNU〉
007 LED フォグランプ 設定：寒冷地仕様車	パノラミックビュー モニター装着	取付時間	追工コード
パーキングサポートブレーキ (前後方静止物)*付車	○	1.9H	〈DDMU〉
	×	1.4H	〈DDKU〉
パーキングサポートブレーキ (前後方静止物)*無車	○	1.9H	〈DCHU〉
	×	1.4H	〈DBPU〉

○：パノラミックビューモニター装着有り ×：パノラミックビューモニター装着無し

* MT車の場合はクリアランスソナー&バックソナーとなります。 ★イナズマスパークリングブラックガラスフレック〈224〉を除きます。

0.0H は標準取付時間です。作業時間に応じた取付費が別途必要となります。価格は取付費を含まないメーカー希望小売価格<(消費税10%込み)'22年8月現在のもの>で参考価格です。価格、取付費は販売店が独自に定めておりますので、詳しくは各販売店におたずねください。 ■装着用品・パーツ製造事業者：トヨタ自動車株式会社 ■**設定**のない商品は、全車型に適用です。 ※商品に関するお問い合わせ先・注意事項についてはP.091~093をご覧ください。



Sporty Style

Photo：G-T（2WD）。ボディカラーのブラック〈202〉×メタルストリームメタリック〈1K0〉〔2NK〕はメーカーオプション。スポーティスタイルパッケージ、サイドガーニッシュ（シルバー）、エアロスタビライジングフィン、バイカラーLEDフォグランプ（切り替え式）を装着しています。 ※写真は灯火類を点灯させた状態です。写真の色や照度は実際とは異なります。



Photo：G-T（2WD）。ボディカラーのブラック〈202〉×メタルストリームメタリック〈1K0〉
[2NK] はメーカーオプション。スポーティスタイルパッケージ、サイドガーニッシュ（シルバー）、
エアロスタビライジングフィン、バイカラーLEDフォグランプ（切り替え式）を装着しています。
※写真は灯火類を点灯させた状態です。写真の色や照度は実際とは異なります。

■：架装部位

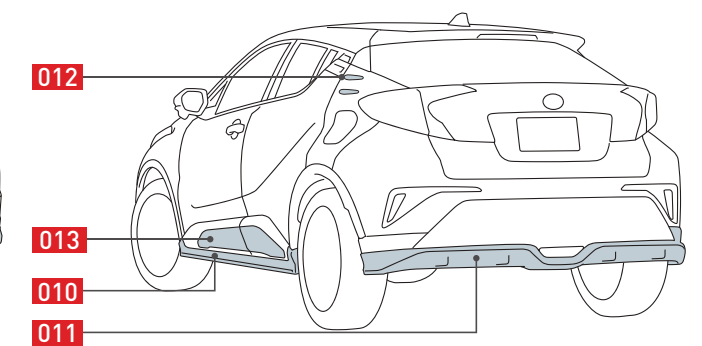
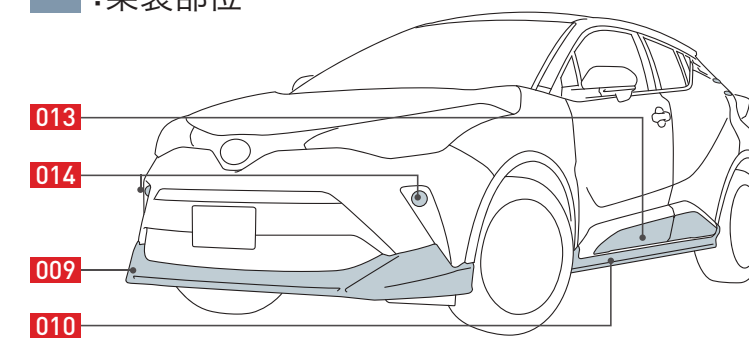



009 フロントスポイラー（ブラック/レッドモール）

010 サイドマッドガード（ブラック/レッドモール）

011 リヤバンパーガーニッシュ（ブラック/レッドモール）

008 スポーティスタイルパッケージ 009 + 010 + 011 のセット

【お得なセット価格】

155,100円(消費税込み) ▶ 143,000円(消費税抜き130,000円)

設定 除くS“GR SPORT”、S-T“GR SPORT”

008 スポーティスタイルパッケージ	パノラミックビューモニター装着	取付時間	追工コード
パーキングサポートブレーキ (前後方静止物)*付車	○	3.7H	〈BPPU〉
	×	3.2H	〈BPNU〉
パーキングサポートブレーキ (前後方静止物)*無車	○	3.7H	〈BPMU〉
	×	3.2H	〈BPLU〉

○：パノラミックビューモニター装着有り ×：パノラミックビューモニター装着無し

* MT車の場合はクリアランスソナー&バックソナーとなります。

0.0H は標準取付時間です。作業時間に応じた取付費が別途必要となります。価格は取付費を含まないメーカー希望小売価格<(消費税10%込み)'22年8月現在のもの>で参考価格です。価格、取付費は販売店が独自に定めておりますので、詳しくは各販売店におたずねください。 ■装着用品・パーツ製造事業者：トヨタ自動車株式会社 ■設定のない商品は、全車型に適用です。 ※商品に関するお問い合わせ先・注意事項についてはP.091~093をご覧ください。



009 フロントスポイラー（ブラック/レッドモール）

38,500円（消費税抜き35,000円）

材質：樹脂（ポリプロピレン）

地上高：オリジナルより約7mmダウン

設定 除くS“GR SPORT”、S-T“GR SPORT”

009 フロントスポイラー （ブラック/レッドモール）	パノラミックビュー モニター装着	取付時間	追工コード
パーキングサポートブレーキ （前後方静止物）*付車	○	1.4H	〈E054〉
	×	0.9H	〈E053〉
パーキングサポートブレーキ （前後方静止物）*無車	○	1.4H	〈E052〉
	×	0.9H	〈E051〉

○：パノラミックビューモニター装着有り ×：パノラミックビューモニター装着無し

* MT車の場合はクリアランスソナー&バックソナーとなります。

0.0H は標準取付時間です。作業時間に応じた取付費が別途必要となります。価格は取付費を含まないメーカー希望小売価格＜（消費税10%込み）’22年8月現在のもの＞で参考価格です。価格、取付費は販売店が独自に定めておりますので、詳しくは各販売店におたずねください。 ■装着用品・パーツ製造事業者：トヨタ自動車株式会社 ■ 設定 のない商品は、全車型に適用です。 ※商品に関するお問い合わせ先・注意事項についてはP.091～093をご覧ください。



010 サイドマッドガード（ブラック/レッドモール）

72,600円（消費税抜き66,000円）**0.8H**〈Q4A8〉

材質：樹脂（ポリプロピレン）

地上高：オリジナルより約9mmダウン



011 リヤバンパーガーニッシュ（ブラック/レッドモール）

44,000円（消費税抜き40,000円）

パーキングサポートブレーキ（前後方静止物）*付車

1.5H〈BQBU〉

パーキングサポートブレーキ（前後方静止物）*無車

1.5H〈BQAU〉

材質：樹脂（ポリプロピレン）

地上高：オリジナルより約12mmダウン

**012** エアロスタビライジングフィン16,500円(消費税抜き15,000円) **0.4H** <P3Q0>

色：全ボディカラー対応★

材質：合成ラバー（EPDM）

**013** サイドガーニッシュ（シルバー）60,500円(消費税抜き55,000円) **2.2H** <BPVU>

材質：樹脂（ポリプロピレン）

全幅：オリジナルより約9mmプラス

★イナズマスパークリングブラックガラスブレーク <224> を除きます。

0.0H は標準取付時間です。作業時間に応じた取付費が別途必要となります。価格は取付費を含まないメーカー希望小売価格<（消費税10%込み）'22年8月現在のもの>で参考価格です。価格、取付費は販売店が独自に定めておりますので、詳しくは各販売店におたずねください。 ■装着用品・パーツ製造事業者：トヨタ自動車株式会社 ■**設定**のない商品は、全車型に適用です。 ※商品に関するお問い合わせ先・注意事項についてはP.091～093をご覧ください。



014 バイカラーLEDフォグランプ（切り替え式）

【S、S-T】 除く寒冷地仕様車 56,320円（消費税抜き51,200円）
寒冷地仕様車 57,090円（消費税抜き51,900円）
【G、G-T】 49,500円（消費税抜き45,000円）

2パターンの発光色（ホワイト・イエロー）を採用したLEDフォグランプ。手元のフォグランプスイッチ操作で切り替えができます。様々なドライブシーンに対応。光でドライバーをサポートします。

【設定】 除くS“GR SPORT”、S-T“GR SPORT”、LEDフォグランプ付車

※イグニッションオン後の初回点灯および一定時間経過後の再点灯はホワイトで点灯します。詳しい操作や点灯条件は販売店におたずねください。 ※保安基準第33条適合品 ※写真は灯火類を点灯させた状態です。写真の色や照度は実際とは異なります。

* MT車の場合はクリアランスソナー&バックソナーとなります。

0.0H は標準取付時間です。作業時間に応じた取付費が別途必要となります。価格は取付費を含まないメーカー希望小売価格（消費税10%込み）'22年8月現在のもの>で参考価格です。価格、取付費は販売店が独自に定めておりますので、詳しくは各販売店におたずねください。 ■装着用品・パーツ製造事業者：トヨタ自動車株式会社 ■【設定】のない商品は、全車型に適用です。 ※商品に関するお問い合わせ先・注意事項についてはP.091~093をご覧ください。

014 バイカラー LED フォグランプ 設定：S、S-T	パノラミックビュー モニター装着	取付時間	追工コード	
			除く寒冷地仕様車	寒冷地仕様車
パーキングサポートブレーキ (前後方静止物)*付車	○	2.2H	<DDQU>	<DDRU>
	×	1.7H	<DDNU>	<DDPU>
パーキングサポートブレーキ (前後方静止物)*無車	○	2.2H	<DDEU>	<DDFU>
	×	1.7H	<DCSU>	<DCTU>

014 バイカラー LED フォグランプ 設定：G、G-T	パノラミックビューモニター装着	取付時間	追工コード
パーキングサポートブレーキ (前後方静止物)*付車	○	1.4H	<KC28>
	×	0.9H	<KC22>
パーキングサポートブレーキ (前後方静止物)*無車	○	1.4H	<KC27>
	×	0.9H	<KC21>

○：パノラミックビューモニター装着有り ×：パノラミックビューモニター装着無し



BOOST IMPULSE STYLE

Photo：（フロント/リヤ<右上>）G-T（2WD）。ボディカラーはイエロー〈5A3〉。モデリスタエアロキットB（BOOST IMPULSE STYLE）、フロントグリルガーニッシュ、フェンダーガーニッシュ、バックドアスポイラー（G、G-T用）、LEDミラーカバーを装着しています。

Photo：（リヤ<右下>）S-T（2WD）。ボディカラーはイエロー〈5A3〉。モデリスタエアロキットA（BOOST IMPULSE STYLE）、フロントグリルガーニッシュ、フェンダーガーニッシュ、バックドアスポイラー（S、S-T用）、LEDミラーカバーを装着しています。

※LEDミラーカバーにイエロー〈5A3〉の塗装済設定色はございません。素地パーツを販売店にて塗装ください。 ※写真は灯火類を点灯させた状態です。写真の色や照度は実際とは異なります。



COLOR [塗装済設定色]

その他のカラーは素地パーツを販売店にて塗装

- 089 プラチナホワイトパールマイカ
- 1K0 メタルストリームメタリック
- 209 ブラックマイカ
- 5A3 イエロー

■ : 架装部位

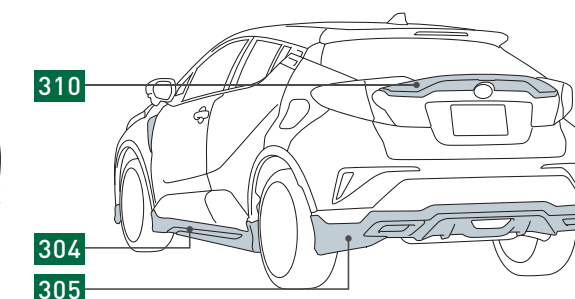
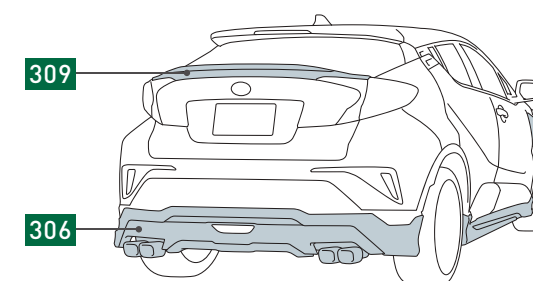
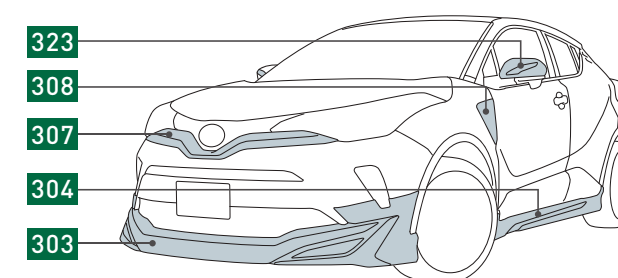

Photo：（フロント/リヤ<右上>）G-T（2WD）。ボディカラーはイエロー〈5A3〉。モデリスタエアロキットB（BOOST IMPULSE STYLE）、フロントグリルガーニッシュ、フェンダーガーニッシュ、バックドアスポイラー（G、G-T用）、LEDミラーカバーを装着しています。

Photo：（リヤ<右下>）S-T（2WD）。ボディカラーはイエロー〈5A3〉。モデリスタエアロキットA（BOOST IMPULSE STYLE）、フロントグリルガーニッシュ、フェンダーガーニッシュ、バックドアスポイラー（S、S-T用）、LEDミラーカバーを装着しています。

※LEDミラーカバーにイエロー〈5A3〉の塗装済設定色はございません。素地パーツを販売店にて塗装ください。 ※写真は灯火類を点灯させた状態です。写真の色や照度は実際とは異なります。



303 フロントスポイラー*1

304 サイドスカート*1

305 リヤスカート*1*2

301 モデリスタエアロキットA (BOOST IMPULSE STYLE) 303 + 304 + 305 のセット

【お得なセット価格】

塗装済 192,500円(消費税抜き175,000円) 3.9H <WA21>

素地 168,300円(消費税抜き153,000円) 3.9H 15.0H <WA22>

設定 除くS“GR SPORT”、S-T“GR SPORT”、マフラーカッター (319) 付車

*1. ブラックアウト部分はボディカラーがブラックマイカ <209> 以外の場合はブラックマイカ <209>、ボディカラーがブラックマイカ <209> の場合はツヤ消しブラックとなります。 *2. 左右ガーニッシュは金属調（ツヤ消し）となります。

0.0H は標準取付時間です。0.0H は標準塗装時間です。作業時間に応じた取付費、塗装費が別途必要となります。価格は取付費、塗装費を含まないトヨタカスタマイジング&ディベロップメント希望小売価格 <(消費税10%込み)> '22年8月現在のもの>で参考価格です。価格、取付費、塗装費は販売店が独自に定めておりますので、詳しくは各販売店におたずねください。 ■装着用品・パーツ製造事業者：株式会社トヨタカスタマイジング&ディベロップメント ■設定のない商品は、全車型に適用です。 ※商品に関するお問い合わせ先・注意事項についてはP.091~093をご覧ください。



303 フロントスポイラー*1

304 サイドスカート*1

306 リヤスタイリングキット*1

302 モデリスタエアロキットB (BOOST IMPULSE STYLE) 303 + 304 + 306 のセット

【お得なセット価格】

塗装済 324,500円 (消費税抜き295,000円) 4.4H <WA31>

素地 300,300円 (消費税抜き273,000円) 4.4H 15.0H <WA32>

設定 除くS“GR SPORT”、S-T“GR SPORT”、マフラーカッター (319) 付車

*1. ブラックアウト部分はボディカラーがブラックマイカ <209> 以外の場合はブラックマイカ <209>、ボディカラーがブラックマイカ <209> の場合はツヤ消しブラックとなります。

0.0H は標準取付時間です。0.0H は標準塗装時間です。作業時間に応じた取付費、塗装費が別途必要となります。価格は取付費、塗装費を含まないトヨタカスタマイジング&ディベロップメント希望小売価格 <(消費税10%込み)> '22年8月現在のもの>で参考価格です。価格、取付費、塗装費は販売店が独自に定めておりますので、詳しくは各販売店におたずねください。 ■装着用品・パーツ製造事業者：株式会社トヨタカスタマイジング&ディベロップメント ■設定のない商品は、全車型に適用です。 ※商品に関するお問い合わせ先・注意事項についてはP.091~093をご覧ください。



303 フロントスポイラー*1

304 サイドスカート*1

305 リヤスカート*1*2

塗装済 90,200円(消費税抜き82,000円) **1.7H** <WA23>
 素地 83,600円(消費税抜き76,000円) **1.7H** **5.0H**
 <WA24>

塗装済 51,700円(消費税抜き47,000円) **1.5H** <WA05>
 素地 39,600円(消費税抜き36,000円) **1.5H** **5.5H**
 <WA06>

塗装済 59,400円(消費税抜き54,000円) **0.7H** <WA27>
 素地 52,800円(消費税抜き48,000円) **0.7H** **4.5H**
 <WA28>

材質：樹脂（PP） 地上高：オリジナルより約38mmダウン
 全長：オリジナルより約65mmプラス
設定 除くS“GR SPORT”、S-T“GR SPORT”

材質：樹脂（PP）
 地上高：オリジナルより約62mmダウン
設定 除くS“GR SPORT”、S-T“GR SPORT”

材質：樹脂（ABS）
 地上高：オリジナルより約68mmダウン
 全長：オリジナルより約26mmプラス
設定 除くS“GR SPORT”、S-T“GR SPORT”、マフラーカッター
 (**319**) 付車

*1. ブラックアウト部分はボディカラーがブラックマイカ <209> 以外の場合はブラックマイカ <209>、ボディカラーがブラックマイカ <209> の場合はツヤ消しブラックとなります。 *2. 左右ガーニッシュは金属調（ツヤ消し）となります。

0.0H は標準取付時間です。**0.0H** は標準塗装時間です。作業時間に応じた取付費、塗装費が別途必要となります。価格は取付費、塗装費を含まないトヨタカスタマイジング&ディベロップメント希望小売価格<(消費税10%込み)>'22年8月現在のもの>で参考価格です。価格、取付費、塗装費は販売店が独自に定めておりますので、詳しくは各販売店におたずねください。 ■装着用品・パーツ製造事業者：株式会社トヨタカスタマイジング&ディベロップメント ■**設定**のない商品は、全車型に適用です。 ※商品に関するお問い合わせ先・注意事項についてはP.091~093をご覧ください。



306 リヤスタイリングキット*1

塗装済 207,900円(消費税抜き189,000円)

1.2H <WA17>

素地 201,300円(消費税抜き183,000円)

1.2H 4.5H <WA18>

材質：[スポイラー] 樹脂（PP）、[マフラー] ステンレススチール 地上高：オリジナルより約71mmダウン 全長：オリジナルより約19mmプラス サイズ：[マフラー] 90mm×75mm スクエアデュアル左右出し 設定 除くS“GR SPORT”、S-T“GR SPORT”、マフラーカッター（319）付車

307 フロントグリルガーニッシュ*2

38,500円(消費税抜き35,000円) 0.5H <WB37>

材質：樹脂（ABS）+メッキ

設定 除くS“GR SPORT”、S-T“GR SPORT”

308 フェンダーガーニッシュ*2

27,500円(消費税抜き25,000円) 0.5H <WB36>

材質：樹脂（ABS）+メッキ

設定 除くS“GR SPORT”、S-T“GR SPORT”

*1. ブラックアウト部分はボディカラーがブラックマイカ <209> 以外の場合はブラックマイカ <209>、ボディカラーがブラックマイカ <209> の場合はツヤ消しブラックとなります。 *2. ブラックアウト部分はブラックマイカ <209> となります。

0.0H は標準取付時間です。0.0H は標準塗装時間です。作業時間に応じた取付費、塗装費が別途必要となります。価格は取付費、塗装費を含まないトヨタカスタマイジング&ディベロップメント希望小売価格 <（消費税10%込み）'22年8月現在のもの>で参考価格です。価格、取付費、塗装費は販売店が独自に定めておりますので、詳しくは各販売店におたずねください。 ■装着用品・パーツ製造事業者：株式会社トヨタカスタマイジング&ディベロップメント ■ 設定のない商品は、全車型に適用です。 ※商品に関するお問い合わせ先・注意事項についてはP.091~093をご覧ください。



309 バックドアスポイラー（G、G-T用）*1

塗装済 40,700円(消費税抜き37,000円) **1.5H** <WB58>

素地 33,000円(消費税抜き30,000円) **1.5H** **3.5H** <WB59>

材質：樹脂（PPE）

設定 除くS“GR SPORT”、S-T“GR SPORT”、S、S-T



310 バックドアスポイラー（S、S-T用）*1

塗装済 40,700円(消費税抜き37,000円) **1.5H** <WB38>

素地 33,000円(消費税抜き30,000円) **1.5H** **3.5H** <WB39>

材質：樹脂（PPE）

設定 除くS“GR SPORT”、S-T“GR SPORT”、G、G-T

*1. ブラックアウト部分はブラックマイカ <209> となります。

0.0H は標準取付時間です。**0.0H** は標準塗装時間です。作業時間に応じた取付費、塗装費が別途必要となります。価格は取付費、塗装費を含まないトヨタカスタマイジング&ディベロップメント希望小売価格 <（消費税10%込み）'22年8月現在のもの> で参考価格です。価格、取付費、塗装費は販売店が独自に定めておりますので、詳しくは各販売店におたずねください。 ■装着用品・パーツ製造事業者：株式会社トヨタカスタマイジング&ディベロップメント ■**設定**のない商品は、全車型に適用です。 ※商品に関するお問い合わせ先・注意事項についてはP.091~093をご覧ください。



ELEGANT ICE STYLE

Photo：（フロント）G-T（2WD）。ボディカラーのプラチナホワイトパールマイカ〈089〉はメーカーオプション。モデリスタエアロキットA（ELEGANT ICE STYLE）、クールシャインキット、マフラーカッターを装着しています。

Photo：（リヤ）S-T（2WD）。ボディカラーのプラチナホワイトパールマイカ〈089〉はメーカーオプション。モデリスタエアロキットA（ELEGANT ICE STYLE）、クールシャインキット、マフラーカッターを装着しています。

※写真は灯火類を点灯させた状態です。写真の色や照度は実際とは異なります。



COLOR [塗装済設定色]

その他のカラーは素地パーツを販売店にて塗装

- 089 プラチナホワイトパールマイカ
- 1K0 メタルストリームメタリック
- 209 ブラックマイカ
- 5A3 イエロー

Photo：（フロント）G-T（2WD）。ボディカラーのプラチナホワイトパールマイカ〈089〉はメーカーオプション。モデリスタエアロキットA（ELEGANT ICE STYLE）、クールシャインキット、マフラーカッターを装着しています。

Photo：（リヤ）S-T（2WD）。ボディカラーのプラチナホワイトパールマイカ〈089〉はメーカーオプション。モデリスタエアロキットA（ELEGANT ICE STYLE）、クールシャインキット、マフラーカッターを装着しています。

※写真は灯火類を点灯させた状態です。写真の色や照度は実際とは異なります。

■ : 架装部位

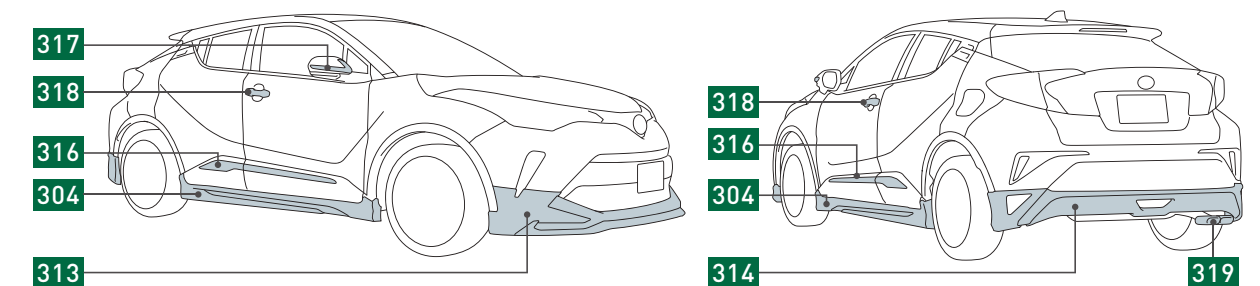



313 フロントスポイラー*1*2



304 サイドスカート*2



314 リヤスカート*3

311 モデリスタエアロキットA (ELEGANT ICE STYLE) 313 + 304 + 314 のセット

[お得なセット価格]

塗装済 148,500円(消費税抜き135,000円) 2.9H <WA01>

素地 124,300円(消費税抜き113,000円) 2.9H 15.0H <WA02>

設定 除くS“GR SPORT”、S-T“GR SPORT”

*1. フロント部は金属調塗装（ツヤ消し）となります。 *2. ブラックアウト部分はボディカラーがブラックマイカ〈209〉以外の場合はブラックマイカ〈209〉、ボディカラーがブラックマイカ〈209〉の場合はツヤ消しブラックとなります。 *3. ブラックアウト部分はツヤ消しブラックとなります。

0.0H は標準取付時間です。0.0H は標準塗装時間です。作業時間に応じた取付費、塗装費が別途必要となります。価格は取付費、塗装費を含まないトヨタカスタマイジング&ディベロップメント希望小売価格<(消費税10%込み)>'22年8月現在のもの>で参考価格です。価格、取付費、塗装費は販売店が独自に定めておりますので、詳しくは各販売店におたずねください。 ■装着用品・パーツ製造事業者：株式会社トヨタカスタマイジング&ディベロップメント ■設定のない商品は、全車型に適用です。 ※商品に関するお問い合わせ先・注意事項についてはP.091~093をご覧ください。



313 フロントスポイラー*1*2



304 サイドスカート*2

306 リヤスタイリングキット*2

312 モデリスタエアロキットB (ELEGANT ICE STYLE) 313 + 304 + 306 のセット

[お得なセット価格]

塗装済 294,800円(消費税抜き268,000円) 3.4H <WA11>

素地 270,600円(消費税抜き246,000円) 3.4H 15.0H <WA12>

設定 除くマフラーカッター (319) 付車、S“GR SPORT”、S-T“GR SPORT”

*1. フロント部は金属調塗装（ツヤ消し）となります。 *2. ブラックアウト部分はボディカラーがブラックマイカ〈209〉以外の場合はブラックマイカ〈209〉、ボディカラーがブラックマイカ〈209〉の場合はツヤ消しブラックとなります。

0.0H は標準取付時間です。0.0H は標準塗装時間です。作業時間に応じた取付費、塗装費が別途必要となります。価格は取付費、塗装費を含まないトヨタカスタマイジング&ディベロップメント希望小売価格<(消費税10%込み)>'22年8月現在のもの>で参考価格です。価格、取付費、塗装費は販売店が独自に定めておりますので、詳しくは各販売店におたずねください。 ■装着用品・パーツ製造事業者：株式会社トヨタカスタマイジング&ディベロップメント ■設定のない商品は、全車型に適用です。 ※商品に関するお問い合わせ先・注意事項についてはP.091~093をご覧ください。

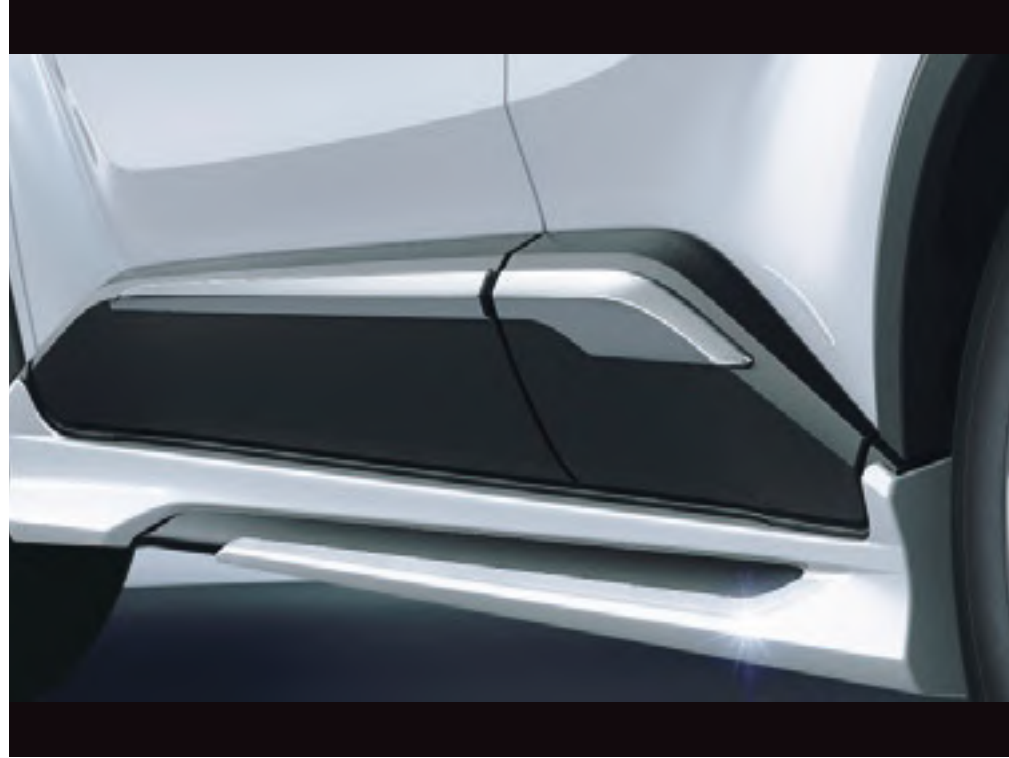

316 サイドドアガーニッシュ



317 ミラーガーニッシュ



318 ドアハンドルガーニッシュ

315 クールシャインキット 316 + 317 + 318 のセット

【お得なセット価格】

56,100円(消費税抜き51,000円) 2.5H〈WB31〉

設定 除くLEDミラーカバー（323）付車、S“GR SPORT”、S-T“GR SPORT”

0.0H は標準取付時間です。作業時間に応じた取付費が別途必要となります。価格は取付費を含まないトヨタカスタマイジング&ディベロップメント希望小売価格<（消費税10%込み）'22年8月現在のもの>で参考価格です。価格、取付費は販売店が独自に定めておりますので、詳しくは各販売店におたずねください。 ■装着用品・パーツ製造事業者：株式会社トヨタカスタマイジング&ディベロップメント ■

設定 のない商品は、全車型に適用です。 ※商品に関するお問い合わせ先・注意事項についてはP.091～093をご覧ください。



313 フロントスポイラー*1*2

塗装済 58,300円(消費税抜き53,000円) **0.7H** <WA03>
 素地 51,700円(消費税抜き47,000円) **0.7H** **5.0H**
 <WA04>

材質：樹脂（ABS）

地上高：オリジナルより約33mmダウン

全長：オリジナルより約46mmプラス

設定 除くS“GR SPORT”、S-T“GR SPORT”

304 サイドスカート*2

塗装済 51,700円(消費税抜き47,000円) **1.5H** <WA05>
 素地 39,600円(消費税抜き36,000円) **1.5H** **5.5H**
 <WA06>

材質：樹脂（PP）

地上高：オリジナルより約62mmダウン

設定 除くS“GR SPORT”、S-T“GR SPORT”

314 リヤスカート*3

塗装済 46,200円(消費税抜き42,000円) **0.7H** <WA07>
 素地 39,600円(消費税抜き36,000円) **0.7H** **4.5H**
 <WA08>

材質：樹脂（ABS）

地上高：オリジナルより約70mmダウン

全長：オリジナルより約17mmプラス

設定 除くS“GR SPORT”、S-T“GR SPORT”

*1. フロント部は金属調塗装（ツヤ消し）となります。 *2. ブラックアウト部分はボディカラーがブラックマイカ〈209〉以外の場合はブラックマイカ〈209〉、ボディカラーがブラックマイカ〈209〉の場合はツヤ消しブラックとなります。 *3. ブラックアウト部分はツヤ消しブラックとなります。

0.0H は標準取付時間です。**0.0H** は標準塗装時間です。作業時間に応じた取付費、塗装費が別途必要となります。価格は取付費、塗装費を含まないトヨタカスタマイジング&ディベロップメント希望小売価格<（消費税10%込み）'22年8月現在のもの>で参考価格です。価格、取付費、塗装費は販売店が独自に定めておりますので、詳しくは各販売店におたずねください。 ■装着用品・パーツ製造事業者：株式会社トヨタカスタマイジング&ディベロップメント ■**設定**のない商品は、全車型に適用です。 ※商品に関するお問い合わせ先・注意事項についてはP.091~093をご覧ください。

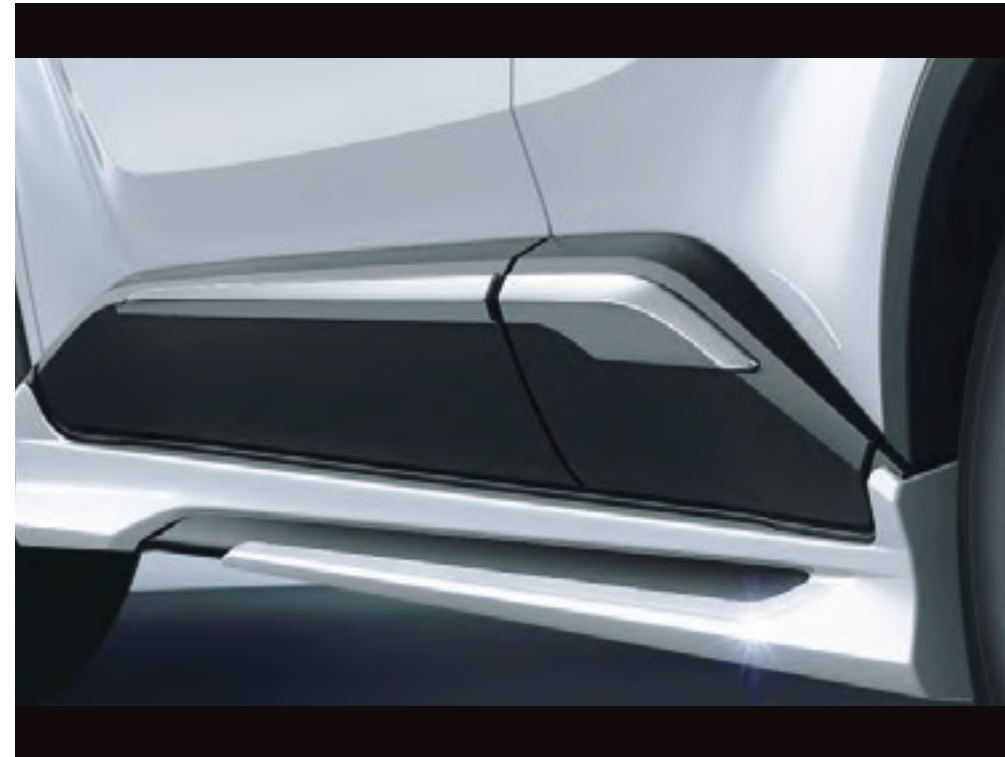

316 サイドドアガーニッシュ

35,200円(消費税抜き32,000円) **1.5H**〈WB32〉

材質：樹脂（ABS）＋メッキ

設定 除くS“GR SPORT”、S-T“GR SPORT”



317 ミラーガーニッシュ

17,600円(消費税抜き16,000円) **0.5H**〈WB33〉

材質：樹脂（ABS）＋メッキ

設定 除くS“GR SPORT”、S-T“GR SPORT”、LEDミラーカバー
（**323**）付車

306 リヤスタイリングキット*1

塗装済 207,900円(消費税抜き189,000円)

1.2H〈WA17〉

素地 201,300円(消費税抜き183,000円)

1.2H **4.5H**〈WA18〉

材質：[スポイラー] 樹脂（PP） [マフラー] ステンレススチール 地上高：オリジナルより約71mmダウン 全長：オリジナルより約19mmプラス サイズ：[マフラー] 90mm×75mm スクエアデュアル左右出し **設定** 除くS“GR SPORT”、S-T“GR SPORT”、マフラーカッター（**319**）付車

*1. ブラックアウト部分はボディカラーがブラックマイカ〈209〉以外の場合はブラックマイカ〈209〉、ボディカラーがブラックマイカ〈209〉の場合はツヤ消しブラックとなります。

0.0H は標準取付時間です。**0.0H** は標準塗装時間です。作業時間に応じた取付費、塗装費が別途必要となります。価格は取付費、塗装費を含まないトヨタカスタマイジング&ディベロップメント希望小売価格<（消費税10%込み）'22年8月現在のもの>で参考価格です。価格、取付費、塗装費は販売店が独自に定めておりますので、詳しくは各販売店におたずねください。 ■装着用品・パーツ製造事業者：株式会社トヨタカスタマイジング&ディベロップメント ■**設定**のない商品は、全車型に適用です。 ※商品に関するお問い合わせ先・注意事項についてはP.091～093をご覧ください。



318 ドアハンドルガーニッシュ

7,700円(消費税抜き7,000円) **0.5H** <WB34>

材質：樹脂（ABS）＋メッキ

設定 除くS“GR SPORT”、S-T“GR SPORT”



319 マフラーカッター

28,600円(消費税抜き26,000円) **0.4H** <WB11>

材質：ステンレススチール 100mm×50mmスクエアデュアル

設定 除くS“GR SPORT”、S-T“GR SPORT”、リヤスカート（**305**）、リヤスタイリングキット（**306**）付車

0.0H は標準取付時間です。作業時間に応じた取付費が別途必要となります。価格は取付費を含まないトヨタカスタマイジング&ディベロップメント希望小売価格<（消費税10%込み）’22年8月現在のもの>で参考価格です。価格、取付費は販売店が独自に定めておりますので、詳しくは各販売店におたずねください。 ■装着用品・パーツ製造事業者：株式会社トヨタカスタマイジング&ディベロップメント ■

設定 のない商品は、全車型に適用です。 ※商品に関するお問い合わせ先・注意事項についてはP.091～093をご覧ください。



Street Monster

低く構え、颯爽と駆け抜ける。Urban Sport Crossover

Photo：G-T（2WD）。ボディカラーのプラチナホワイトパールマイカ〈089〉はメーカーオプション。TRDエアロパーツセット（LED付）Street Monster、フロントバンパーガーニッシュ、フォグガーニッシュ、オーバーフェンダー（カラード）、トランクスポイラー（G、G-T用）、エアロドアミラーフィン、リヤコーナーウイングスポイラー、TRDドレスアップマフラー、19インチアルミホイール「TRD TF9」&ナットセット（リムブラッシュドマットブラック）、フェンダーガーニッシュ、アンテナガーニッシュを装着しています。

※写真は灯火類を点灯させた状態です。写真の色や照度は実際とは異なります。



COLOR [塗装済設定色]

その他のカラーは素地パーツを販売店にて塗装

- 089 プラチナホワイトパールマイカ
- 1K0 メタルストリームメタリック
- 209 ブラックマイカ
- 5A3 イエロー

Photo：G-T（2WD）。ボディカラーのプラチナホワイトパールマイカ〈089〉はメーカーオプション。TRDエアロパーツセット（LED付）Street Monster、フロントバンパーガーニッシュ、フォグガーニッシュ、オーバーフェンダー（カラード）、トランクスポイラー（G、G-T用）、エアロドアミラーフィン、リヤコーナーウイングスポイラー、TRDドレスアップマフラー、19インチアルミホイール「TRD TF9」&ナットセット（リムブラッシュドマットブラック）、フェンダーガーニッシュ、アンテナガーニッシュを装着しています。

※写真は灯火類を点灯させた状態です。写真の色や照度は実際とは異なります。

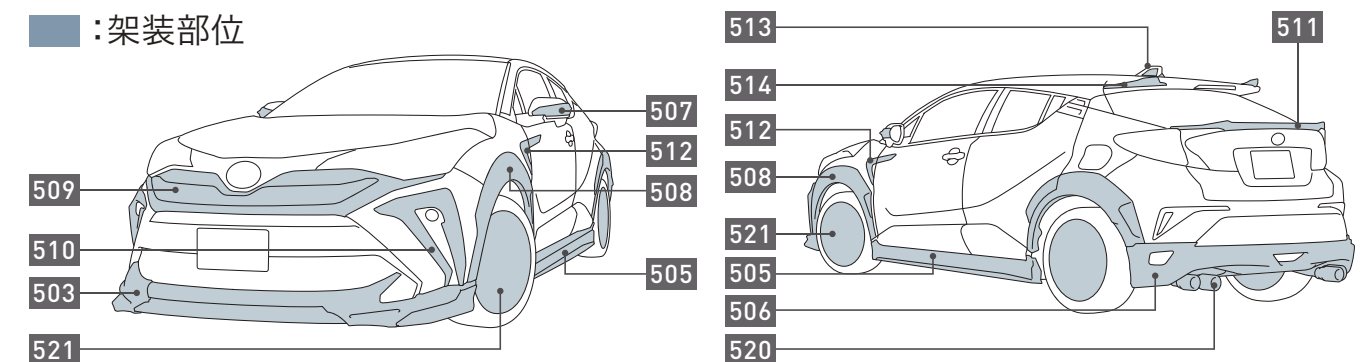



LED付

503 フロントスポイラー（LED付）



505 サイドスカート



506 リヤバンパースポイラー

501 TRDエアロパーツセット Street Monster（LED付） 503 + 505 + 506 のセット

塗装済 203,500円(消費税抜き185,000円)

素地 193,600円(消費税抜き176,000円)

設定 除くS“GR SPORT”、S-T“GR SPORT”、マッドフラップ（レッド/ブラック）（519）付車

	取付時間	追工コード		
		塗装済	素地	塗装時間
501	パノラミックビュー付車	〈VADU〉	〈VBUD〉	16.6H
	パノラミックビュー無車	〈VACU〉	〈VBCU〉	
503	パノラミックビュー付車	〈VA1D〉	〈VB1D〉	4.7H
	パノラミックビュー無車	〈VA1C〉	〈VB1C〉	

詳しくは <https://www.trdparts.jp/c-hr/> 左記のサイトはTRDのホームページです。 ※写真の色や照度は実際とは異なります。

0.0H は標準取付時間です。0.0H は標準塗装時間です。作業時間に応じた取付費、塗装費が別途必要となります。価格は取付費、塗装費を含まないトヨタカスタマイジング&ディベロップメント希望小売価格<（消費税10%込み）'22年8月現在のもの>で参考価格です。価格、取付費、塗装費は販売店が独自に定めておりますので、詳しくは各販売店におたずねください。 ■装着用品・パーツ製造事業者：株式会社トヨタカスタマイジング&ディベロップメント ■設定のない商品は、全車型に適用です。 ※商品に関するお問い合わせ先・注意事項についてはP.091~093をご覧ください。



LEDなし

504 フロントスポイラー（LEDなし）



505 サイドスカート

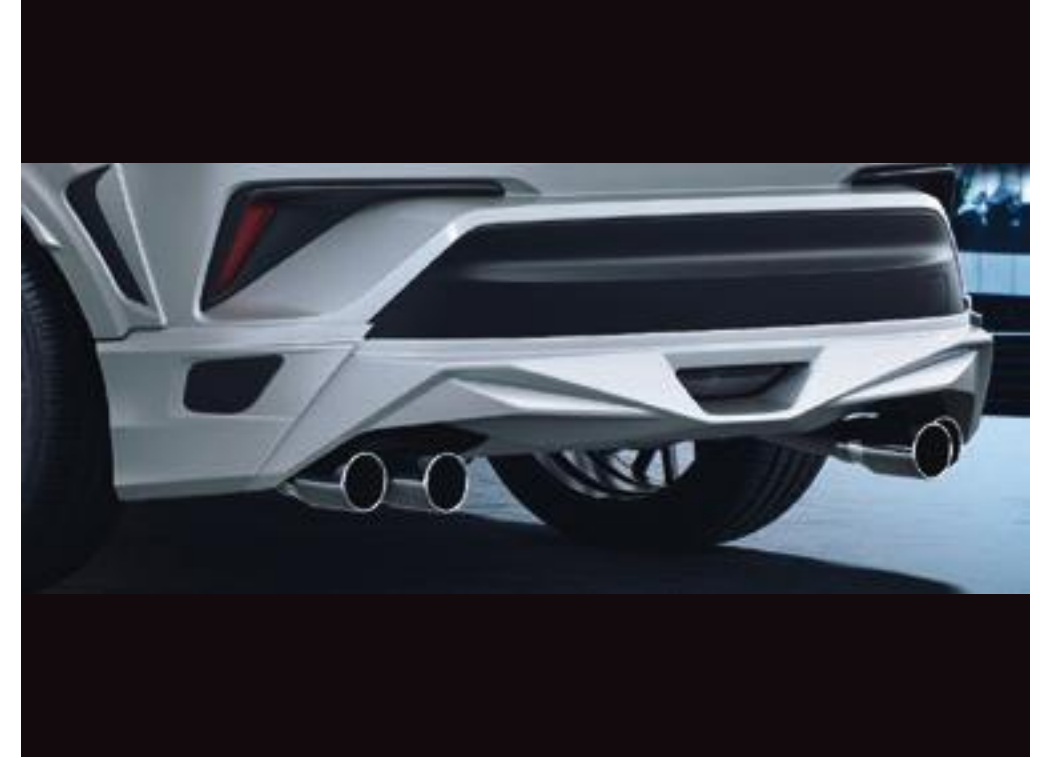

506 リヤバンパースポイラー

502 TRDエアロパーツセット Street Monster（LEDなし） 504 + 505 + 506 のセット

塗装済 181,500円（消費税抜き165,000円）

素地 171,600円（消費税抜き156,000円）

設定 除くS“GR SPORT”、S-T“GR SPORT”、マッドフラップ（レッド/ブラック）（519）付車

	取付時間	追工コード		
		塗装済	素地	塗装時間
502	パノラミックビュー付車	〈VAFU〉	〈VBFU〉	16.6H
	パノラミックビュー無車	〈VAEU〉	〈VBEU〉	
504	パノラミックビュー付車	〈VA1F〉	〈VB1F〉	4.7H
	パノラミックビュー無車	〈VA1E〉	〈VB1E〉	

詳しくは <https://www.trdparts.jp/c-hr/> 左記のサイトはTRDのホームページです。

0.0H は標準取付時間です。0.0H は標準塗装時間です。作業時間に応じた取付費、塗装費が別途必要となります。価格は取付費、塗装費を含まないトヨタカスタマイジング&ディベロップメント希望小売価格 <（消費税10%込み）'22年8月現在のもの>で参考価格です。価格、取付費、塗装費は販売店が独自に定めておりますので、詳しくは各販売店におたずねください。 ■装着用品・パーツ製造事業者：株式会社トヨタカスタマイジング&ディベロップメント ■設定のない商品は、全車型に適用です。 ※商品に関するお問い合わせ先・注意事項についてはP.091～093をご覧ください。



LED付

503 フロントスポイラー（LED付）

塗装済 93,500円(消費税抜き85,000円)

素地 90,200円(消費税抜き82,000円)

材質：樹脂（PPE） 発光色：ホワイト 地上高：オリジナルより約44mmダウン
 全長：オリジナルより約35mmプラス 設定 除くS“GR SPORT”、S-T“GR SPORT”

※ON/OFFスイッチはございません（LEDはイグニッションONで点灯）。

	取付時間	追工コード			
		塗装済	素地	塗装時間	
503	パノラミックビュー付車	3.9H	<VA1D>	<VB1D>	4.7H
	パノラミックビュー無車	3.4H	<VA1C>	<VB1C>	



LEDなし

504 フロントスポイラー（LEDなし）

塗装済 71,500円(消費税抜き65,000円)

素地 68,200円(消費税抜き62,000円)

材質：樹脂（PPE） 地上高：オリジナルより約44mmダウン
 全長：オリジナルより約35mmプラス 設定 除くS“GR SPORT”、S-T“GR SPORT”

※本製品にLEDを追加することはできません。

	取付時間	追工コード			
		塗装済	素地	塗装時間	
504	パノラミックビュー付車	2.0H	<VA1F>	<VB1F>	4.7H
	パノラミックビュー無車	1.5H	<VA1E>	<VB1E>	

詳しくは <https://www.trdparts.jp/c-hr/> 左記のサイトはTRDのホームページです。 ※写真の色や照度は実際とは異なります。

0.0H は標準取付時間です。**0.0H** は標準塗装時間です。作業時間に応じた取付費、塗装費が別途必要となります。価格は取付費、塗装費を含まないトヨタカスタマイジング&ディベロップメント希望小売価格<（消費税10%込み）'22年8月現在のもの>で参考価格です。価格、取付費、塗装費は販売店が独自に定めておりますので、詳しくは各販売店におたずねください。 ■装着用品・パーツ製造事業者：株式会社トヨタカスタマイジング&ディベロップメント ■ 設定のない商品は、全車型に適用です。 ※商品に関するお問い合わせ先・注意事項についてはP.091~093をご覧ください。

**505 サイドスカート**

塗装済 62,700円(消費税抜き57,000円) **2.0H** <VA2C>
素地 59,400円(消費税抜き54,000円) **2.0H** **6.9H**
<VB2C>

材質：樹脂（PPE）

地上高：オリジナルより約76mmダウン

設定 除くS“GR SPORT”、S-T“GR SPORT”、マッドフラップ
（レッド/ブラック）（**519**）付車

**506 リヤバンパースポイラー**

塗装済 47,300円(消費税抜き43,000円) **1.0H** <VA3C>
素地 44,000円(消費税抜き40,000円) **1.0H** **5.0H**
<VB3C>

材質：樹脂（PPE） 地上高：オリジナルより約83mmダウン

全長：オリジナルより約25mmプラス

設定 除くS“GR SPORT”、S-T“GR SPORT”、マッドフラップ
（レッド/ブラック）（**519**）付車

**507 エアロドアミラーフィン**

22,000円(消費税抜き20,000円) **2.0H** <VAG6>

材質：樹脂（ABS）

設定 除くS“GR SPORT”、S-T“GR SPORT”

詳しくは <https://www.trdparts.jp/c-hr/> 左記のサイトはTRDのホームページです。

0.0H は標準取付時間です。**0.0H** は標準塗装時間です。作業時間に応じた取付費、塗装費が別途必要となります。価格は取付費、塗装費を含まないトヨタカスタマイジング&ディベロップメント希望小売価格<（消費税10%込み）'22年8月現在のもの>で参考価格です。価格、取付費、塗装費は販売店が独自に定めておりますので、詳しくは各販売店におたずねください。 ■装着用品・パーツ製造事業者：株式会社トヨタカスタマイジング&ディベロップメント ■**設定**のない商品は、全車型に適用です。 ※商品に関するお問い合わせ先・注意事項についてはP.091~093をご覧ください。

**508 オーバーフェンダー（カラード）**塗装済 110,000円（消費税抜き100,000円）**2.0H**

〈VA71〉

素地 106,700円（消費税抜き97,000円）**2.0H** **6.1H**

〈VB71〉

材質：樹脂（ABS）

全幅：オリジナルより約15mmプラス

設定 除くS“GR SPORT”、S-T“GR SPORT”、ドアエッジプロテク

ター（樹脂製）（**070**）付車**509 フロントバンパーガーニッシュ**41,800円（消費税抜き38,000円）**0.7H**

ブラック〈212〉+金属調シルバー〈VAC1〉

材質：樹脂（PPE）

設定 除くS“GR SPORT”、S-T“GR SPORT”

**510 フォグガーニッシュ**

33,000円（消費税抜き30,000円）

材質：樹脂（PPE）

設定 除くS“GR SPORT”、S-T“GR SPORT”

※塗装色はブラック〈212〉となります。

	取付時間	追工コード		
		塗装済	素地	塗装時間
510	パノラミックビュー付車	1.2H	〈VAD2〉	—
	パノラミックビュー無車	0.7H	〈VAD1〉	—

詳しくは <https://www.trdparts.jp/c-hr/> 左記のサイトはTRDのホームページです。

0.0H は標準取付時間です。**0.0H** は標準塗装時間です。作業時間に応じた取付費、塗装費が別途必要となります。価格は取付費、塗装費を含まないトヨタカスタマイジング&ディベロップメント希望小売価格<（消費税10%込み）'22年8月現在のもの>で参考価格です。価格、取付費、塗装費は販売店が独自に定めておりますので、詳しくは各販売店におたずねください。 ■装着用品・パーツ製造事業者：株式会社トヨタカスタマイジング&ディベロップメント ■設定のない商品は、全車型に適用です。 ※商品に関するお問い合わせ先・注意事項についてはP.091~093をご覧ください。

**511** トランクスポイラー（G、G-T用）

塗装済 38,500円（消費税抜き35,000円）**0.5H**〈VA61〉

素地 35,200円（消費税抜き32,000円）**0.5H** **1.5H**〈VB61〉

材質：樹脂（PPE）

設定 除くS“GR SPORT”、S-T“GR SPORT”、S、S-T

**512** フェンダーガーニッシュ

16,500円（消費税抜き15,000円）**0.5H**〈VAE1〉

材質：樹脂（ポリ塩化ビニル）＋メッキ

設定 除くS“GR SPORT”、S-T“GR SPORT”

0.0H は標準取付時間です。**0.0H** は標準塗装時間です。作業時間に応じた取付費、塗装費が別途必要となります。価格は取付費、塗装費を含まないトヨタカスタマイジング&ディベロップメント希望小売価格<（消費税10%込み）'22年8月現在のもの>で参考価格です。価格、取付費、塗装費は販売店が独自に定めておりますので、詳しくは各販売店におたずねください。 ■装着用品・パーツ製造事業者：株式会社トヨタカスタマイジング&ディベロップメント ■**設定**のない商品は、全車型に適用です。 ※商品に関するお問い合わせ先・注意事項についてはP.091～093をご覧ください。



513 アンテナガーニッシュ

11,000円(消費税抜き10,000円) **0.5H** <VAJ5>

材質：樹脂（ポリ塩化ビニル）

設定 除くS“GR SPORT”、S-T“GR SPORT”



514 リヤコーナーウイングスポイラー

塗装済 33,000円(消費税抜き30,000円) **1.0H** <VAJ3>、ブラック<202>* <VAJ4>

素地 29,700円(消費税抜き27,000円) **1.0H** **1.5H** <VBJ3>

材質：樹脂（PPE）

設定 除くS“GR SPORT”、S-T“GR SPORT”

*2トーン（ルーフ色ブラック <202>）のボディカラーを選択した場合、塗装色はブラック <202> となります。

0.0H は標準取付時間です。**0.0H** は標準塗装時間です。作業時間に応じた取付費、塗装費が別途必要となります。価格は取付費、塗装費を含まないトヨタカスタマイジング&ディベロップメント希望小売価格 <（消費税10%込み）'22年8月現在のもの>で参考価格です。価格、取付費、塗装費は販売店が独自に定めておりますので、詳しくは各販売店におたずねください。 ■装着用品・パーツ製造事業者：株式会社トヨタカスタマイジング&ディベロップメント ■**設定**のない商品は、全車型に適用です。 ※商品に関するお問い合わせ先・注意事項についてはP.091~093をご覧ください。



Field Monster

Photo：G-T（2WD）。ボディカラーのブラック〈202〉×メタルストリームメタリック〈1K0〉〔2NK〕はメーカーオプション。エアロドアミラーフィン、TRDエアロパーツセットField Monster、TRDドレスアップマフラー、18インチアルミホイール「TRD TX-01」&ナットセット、アンテナガーニッシュ〔リヤ〕を装着しています。 ※写真は灯火類を点灯させた状態です。写真の色や照度は実際とは異なります。



Field Monster(516～518)は、
 全ボディカラーとの組み合わせが可能です。

詳しくは <https://www.trdparts.jp/c-hr/>
 上記のサイトはTRDのホームページです。



Photo : G-T (2WD) 。ボディカラーのブラック〈202〉×メタルストリームメタリック〈1K0〉
 [2NK] はメーカーオプション。エアロドアミラーフィン、TRDエアロパーツセットField Monster、
 TRDドレスアップマフラー、18インチアルミホイール「TRD TX-01」&ナットセット、アンテナガー
 ニッシュ [リヤ] を装着しています。

※写真は灯火類を点灯させた状態です。写真の色や照度は実際とは異なります。

■ : 架装部位

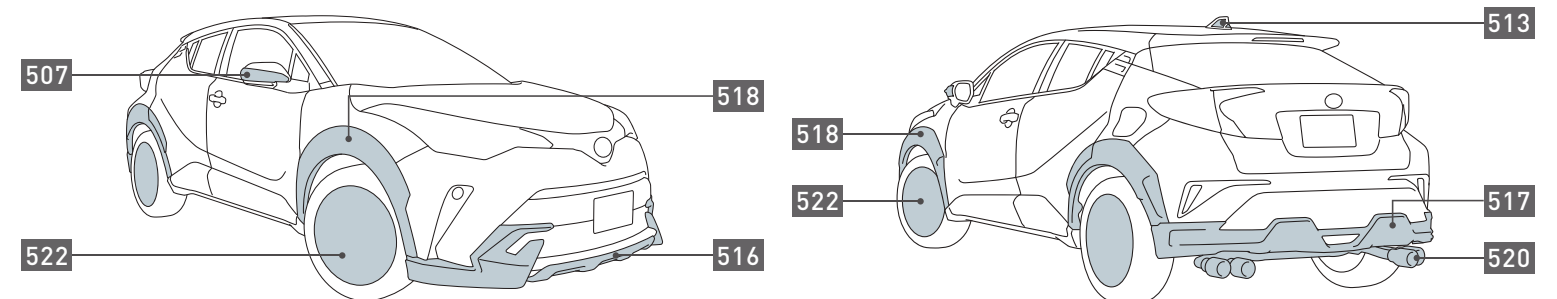



516 フロントスポイラー



517 リヤバンパースポイラー



518 オーバーフェンダー

515 TRDエアロパーツセット Field Monster 516 + 517 + 518 のセット

195,800円(消費税抜き178,000円)

設定 除くS“GR SPORT”、S-T“GR SPORT”、ドアエッジプロテクター（樹脂製）（070）付車

	取付時間	追工コード	
515	パノラミックビュー付車	5.2H	〈VKDU〉
	パノラミックビュー無車	4.7H	〈VKCU〉
516	パノラミックビュー付車	2.5H	〈VK1D〉
	パノラミックビュー無車	2.0H	〈VK1C〉

0.0H は標準取付時間です。作業時間に応じた取付費が別途必要となります。価格は取付費を含まないトヨタカスタマイジング&ディベロップメント希望小売価格<（消費税10%込み）'22年8月現在のもの>で参考価格です。価格、取付費は販売店が独自に定めておりますので、詳しくは各販売店におたずねください。 ■装着用品・パーツ製造事業者：株式会社トヨタカスタマイジング&ディベロップメント ■

設定のない商品は、全車型に適用です。 ※商品に関するお問い合わせ先・注意事項についてはP.091～093をご覧ください。

**516 フロントスポイラー****57,200円(消費税抜き52,000円)**

材質：樹脂（PPE）

地上高：オリジナルより約20mmダウン

全長：オリジナルより約9mmプラス

設定 除くS“GR SPORT”、S-T“GR SPORT”

※塗装色は、両サイドがツヤ消しブラック、センターが金属調シルバーとなります。

**517 リヤバンパースポイラー****50,600円(消費税抜き46,000円) 0.7H <VK3C>**

材質：樹脂（PPE） 地上高：オリジナルより約10mmダウン

全長：オリジナルより約20mmプラス

設定 除くS“GR SPORT”、S-T“GR SPORT”

	取付時間	追工コード
516 パノラミックビュー付車	2.5H	<VK1D>
パノラミックビュー無車	2.0H	<VK1C>

**518 オーバーフェンダー****88,000円(消費税抜き80,000円) 2.0H <VK7C>**

材質：樹脂（AEPDS）

全幅：オリジナルより約15mmプラス

設定 除くS“GR SPORT”、S-T“GR SPORT”、ドアエッジプロテクター（樹脂製）（070）付車

※バンパーを取り外す際は本製品の取り外しが必要となります。

0.0H は標準取付時間です。作業時間に応じた取付費が別途必要となります。価格は取付費を含まないトヨタカスタマイジング&ディベロップメント希望小売価格<（消費税10%込み）'22年8月現在のもの>で参考価格です。価格、取付費は販売店が独自に定めておりますので、詳しくは各販売店におたずねください。 ■装着用品・パーツ製造事業者：株式会社トヨタカスタマイジング&ディベロップメント ■

設定のない商品は、全車型に適用です。 ※商品に関するお問い合わせ先・注意事項についてはP.091～093をご覧ください。



513 アンテナガーニッシュ

11,000円(消費税抜き10,000円) 0.5H <VAJ5>

材質：樹脂（ポリ塩化ビニル）

設定 除くS“GR SPORT”、S-T“GR SPORT”

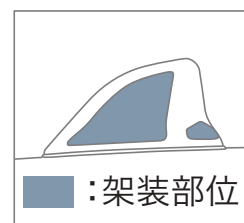

519 マッドフラップ（レッド/ブラック）

33,000円(消費税抜き30,000円) 2.0H

レッド<VAF1>、ブラック<VAF2>

材質：樹脂（EVA）

設定 除くS“GR SPORT”、S-T“GR SPORT”、TRDエアロパーツセット（**501**、**502**）、サイドスカート（**505**）、リヤバンパースポイラー（**506**）、TRDドレスアップマフラー（**520**）付車



520 TRDドレスアップマフラー

154,000円(消費税抜き140,000円) 1.0H <VC11>

材質：ステンレススチール

サイズ：[テールエンド] 90φ

オーバルデュアル左右出し

設定 リヤバンパースポイラー（**506**、**517**）付車、除くS“GR SPORT”、S-T“GR SPORT”、マッドフラップ（**519**）付車

0.0H は標準取付時間です。作業時間に応じた取付費が別途必要となります。価格は取付費を含まないトヨタカスタマイジング&ディベロップメント希望小売価格<（消費税10%込み）'22年8月現在のもの>で参考価格です。価格、取付費は販売店が独自に定めておりますので、詳しくは各販売店におたずねください。 ■装着用品・パーツ製造事業者：株式会社トヨタカスタマイジング&ディベロップメント ■

設定 のない商品は、全車型に適用です。 ※商品に関するお問い合わせ先・注意事項についてはP.091～093をご覧ください。



Photo：G-T（2WD）。ボディカラーのブラック〈202〉×プラチナホワイトパールマイカ〈089〉[2VP]はメーカーオプション。モデリスタエアロキットB（BOOST IMPULSE STYLE）、フロントグリルガーニッシュ、フェンダーガーニッシュ、バックドアスポイラー（G、G-T用）、LEDミラーカバーを装着しています。※写真は灯火類を点灯させた状態です。写真の色や照度は実際とは異なります。



323 LEDミラーカバー*1*2

塗装済 59,400円(消費税抜き54,000円) **1.2H** <WB75>
素地 53,900円(消費税抜き49,000円) **1.2H** **1.0H**
<WB76>

ドアミラーカバーにLEDイルミネーションを内蔵し、スタイリッシュで先進的なエクステリアを演出します。材質：樹脂（ABS）**設定** 除くS“GR SPORT”、S-T“GR SPORT”、クールシャインキット（**315**）、ミラーガーニッシュ（**317**）付車
※ON/OFFスイッチはございません（LEDはクリアランスランプONで点灯）。※2トーンボディカラーを選択した場合、塗装色はルーフ色となります。

324 LEDライセンスランプ*2

8,800円(消費税抜き8,000円) **0.5H** <WB73>

LEDのシャープな光がライセンスプレートを照らします。

325 スカッフプレート*2

フロント左右/2枚 41,800円(消費税抜き38,000円)
0.9H <WB83>

フロントドア開閉に連動して、ブルーのイルミネーションにより、先進的なイメージを演出します。

材質：【プレート】ステンレススチール、【発光部】樹脂（アクリル）

設定 除くS“GR SPORT”、S-T“GR SPORT”

*1. 塗装済設定色：プラチナホワイトパールマイカ <089>、メタルストリームメタリック <1K0>、ブラックマイカ <209>、ブラック <202>。 *2. 写真の色や照度は実際とは異なります。
0.0H は標準取付時間です。**0.0H** は標準塗装時間です。作業時間に応じた取付費、塗装費が別途必要となります。価格は取付費、塗装費を含まないトヨタカスタマイジング&ディベロップメント希望小売価格 <（消費税10%込み）'22年8月現在のもの>で参考価格です。価格、取付費、塗装費は販売店が独自に定めておりますので、詳しくは各販売店におたずねください。 ■装着用品・パーツ製造事業者：株式会社トヨタカスタマイジング&ディベロップメント ■**設定**のない商品は、全車型に適用です。 ※商品に関するお問い合わせ先・注意事項についてはP.091~093をご覧ください。



Photo：G。内装色はオーキッドブラウン。インテリアパネルセット（エボニー木目調×メッキ調）、イルミパネル、LEDルームランプセット（G、G-T用）、LEDスマートフットライト、スカッフプレートを装着しています。 ※写真の色や照度は実際とは異なります。

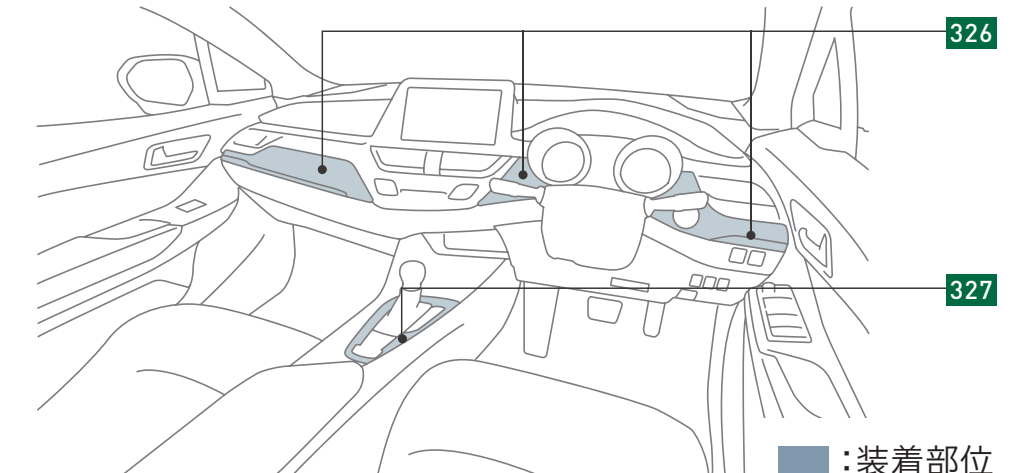
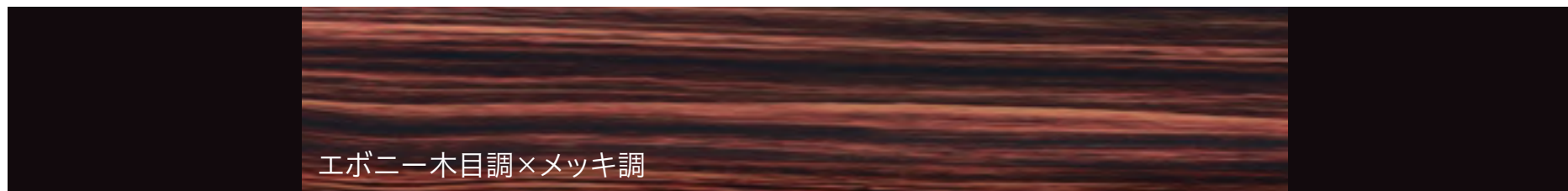

326 インテリアパネルセット

インテリアをさらに個性的に彩る2種類を設定。左右のインテリアパネル下端部にはメッキ調加飾を施しています。

エボニー木目調×メッキ調 31,900円(消費税抜き29,000円) 0.5H
 〈WB41〉

明暗のコントラストが美しいストライプを見せる縞空（しまもく）柄により、インテリアにエレガントなイメージを創出します。

チタニウムグレイ×メッキ調 36,300円(消費税抜き33,000円) 0.5H
 〈WB42〉

リアルな木目柄の凹凸と、金属感を融合した新素材により、先進的かつモダンな空間を演出します。

〔設定〕 除くS“GR SPORT”、S-T“GR SPORT”

0.0H は標準取付時間です。作業時間に応じた取付費が別途必要となります。価格は取付費を含まないトヨタカスタマイジング&ディベロップメント希望小売価格<(消費税10%込み)>'22年8月現在のもの>で参考価格です。価格、取付費は販売店が独自に定めておりますので、詳しくは各販売店におたずねください。 ■装着用品・パーツ製造事業者：株式会社トヨタカスタマイジング&ディベロップメント ■

〔設定〕のない商品は、全車型に適用です。 ※商品に関するお問い合わせ先・注意事項についてはP.091~093をご覧ください。



327 イルミパネル*1

44,000円(消費税抜き40,000円) 1.5H <WB84>

メッキ調のシフトベースフィニッシャーに無機ELを内蔵。点灯時はメッキ調の表面を透過するようにライン状に面発光し、メカニカルで未来感あふれるインテリアを演出します。

材質：樹脂（アクリル）＋メッキ調フィルム

設定 除くMT車、S“GR SPORT”、S-T“GR SPORT”

※ON/OFFスイッチはございません（無機ELはクリアランスランプONで点灯）。



328 LEDスマートフットライト*1

フロント左右2個セット 24,200円(消費税抜き22,000円) 1.6H <WB72>

運転席・助手席それぞれのドア開閉に連動して点灯するホワイトビームが足元を広角に照射し、夜間の乗降をサポートします。

LED：ホワイト

*1. 写真の色や照度は実際とは異なります。

0.0H は標準取付時間です。作業時間に応じた取付費が別途必要となります。価格は取付費を含まないトヨタカスタマイジング&ディベロップメント希望小売価格<（消費税10%込み）'22年8月現在のもの>で参考価格です。価格、取付費は販売店が独自に定めておりますので、詳しくは各販売店におたずねください。 ■装着用品・パーツ製造事業者：株式会社トヨタカスタマイジング&ディベロップメント ■

設定 のない商品は、全車型に適用です。 ※商品に関するお問い合わせ先・注意事項についてはP.091～093をご覧ください。



329 LEDルームランプセット（面発光タイプ）*1

レンズ全面がムラなく光るタイプのLEDルームランプ。より広範囲を明るく照らし室内の視認性が向上します。

G、G-T [6灯] 40,700円(消費税抜き37,000円) 0.5H <WB70>

交換部位：フロントパーソナルランプ（2灯）、バニティランプ（2灯）、ルームランプ（1灯）、ラゲージルームランプ（1灯）

S、S-T [4灯] 33,000円(消費税抜き30,000円) 0.4H <WB71>

交換部位：フロントパーソナルランプ（2灯）、ルームランプ（1灯）、ラゲージルームランプ（1灯）

※エンジン始動時や電圧が安定しない時などに、光がちらついて見える場合がありますが、製品異常ではありません。

*1. 写真の色や照度は実際とは異なります。

0.0H は標準取付時間です。作業時間に応じた取付費が別途必要となります。価格は取付費を含まないトヨタカスタマイジング&ディベロップメント希望小売価格<（消費税10%込み）'22年8月現在のもの>で参考価格です。価格、取付費は販売店が独自に定めておりますので、詳しくは各販売店におたずねください。 ■装着用品・パーツ製造事業者：株式会社トヨタカスタマイジング&ディベロップメント ■

設定のない商品は、全車型に適用です。 ※商品に関するお問い合わせ先・注意事項についてはP.091~093をご覧ください。



330 ラゲージLED*1

25,300円(消費税抜き23,000円) 1.2H <WB74>

バックドアの開閉と連動して光るLEDを3灯搭載し、明るさを3段階に調整可能です。

※照射部の写真は当該車両とは異なります。



Photo：S-T（2WD）。ボディカラーのブラック〈202〉×メタルストリームメタリック〈1K0〉〔2NK〕はメーカーオプション。TRDエアロパーツセット（LED付）Street Monster、フロントバンパーガーニッシュ、フォグガーニッシュ、オーバーフェンダー（カラード）、トランクスポイラー（S、S-T用）、エアロドアミラーフィン、リヤコーナーウイングスポイラー、TRDドレスアップマフラー、19インチアルミホイール「TRD TF9」&ナットセット（ブリリアントブラックポリッシュ）、フェンダーガーニッシュ、アンテナガーニッシュを装着しています。 ※写真は灯火類を点灯させた状態です。写真の色や照度は実際とは異なります。



ブリリアントブラックポリッシュ

リムブラッシュドマットブラック

521 19インチアルミホイール「TRD TF9」&ナットセット1台分 224,950円(消費税抜き204,500円) **2.7H**

ブリリアントブラックポリッシュ<VR1U> 切削光輝とブラックのクリアメタリック塗装

リムブラッシュドマットブラック<VR2U> 艶消しブラックと切削光輝リムの2トーン

サイズ：19×7.5J インセット48

設定 除くS“GR SPORT”、S-T“GR SPORT”、キー付ホイールナット（**077**）付車

※1台分ご注文時、専用ホイールナット（テーパー形状）1台分が付属します。

※別途タイヤ（推奨サイズ：225/45R19）4本が必要です。



ツヤ消しブラック

522 18インチアルミホイール「TRD TX-01」&ナットセット1台分 172,150円(消費税抜き156,500円) **2.7H** <VRDU>

サイズ：18×7.5J インセット50

設定 除くS“GR SPORT”、S-T“GR SPORT”、キー付ホイールナット（**077**）付車

※1台分ご注文時、専用ホイールナット（テーパー形状）1台分が付属します。

※S、S-Tは別途タイヤ（推奨サイズ：225/50R18）4本が必要です。G、G-Tは標準装着のタイヤ（225/50R18）が使用可能です。

0.0H は標準取付時間です。作業時間に応じた取付費が別途必要となります。価格は取付費を含まないトヨタカスタマイジング&ディベロップメント希望小売価格<（消費税10%込み）'22年8月現在のもの>で参考価格です。価格、取付費は販売店が独自に定めておりますので、詳しくは各販売店におたずねください。 ■装着用品・パーツ製造事業者：株式会社トヨタカスタマイジング&ディベロップメント ■

設定 のない商品は、全車型に適用です。 ※商品に関するお問い合わせ先・注意事項についてはP.091～093をご覧ください。



523 メンバーブレースセット

77,000円(消費税抜き70,000円) **1.5H**〈VC55〉

ボディ剛性を向上させることで、しなやかな乗り心地と安定したロードホールディング性能に寄与します。

材質：スチール

構成部品：ブレース3点とスペーサーのセット

設定 除く4WD車、S“GR SPORT”、S-T“GR SPORT”、GRブレース（純正用品）付車



524 「パフォーマンスダンパー®」セット

99,000円(消費税抜き90,000円) **1.5H**〈VC52〉

ボディ前後に取り付ける専用設計のダンパー。走行中に感じる不快な振動や騒音を解消し、乗車時の快適性をアップ。さらに高速走行時の操縦安定性など、ドライバビリティを高め上質な走りを実現します。

設定 除くS“GR SPORT”、S-T“GR SPORT”

* MT車の場合はクリアランスソナー&バックソナーとなります。

※「パフォーマンスダンパー」はヤマハ発動機（株）の登録商標です。

0.0H は標準取付時間です。作業時間に応じた取付費が別途必要となります。価格は取付費を含まないトヨタカスタマイジング&ディベロップメント希望小売価格<（消費税10%込み）'22年8月現在のもの>で参考価格です。価格、取付費は販売店が独自に定めておりますので、詳しくは各販売店におたずねください。 ■装着用品・パーツ製造事業者：株式会社トヨタカスタマイジング&ディベロップメント ■

設定 のない商品は、全車型に適用です。 ※商品に関するお問い合わせ先・注意事項についてはP.091~093をご覧ください。



525 サスペンションセット

132,000円(消費税抜き120,000円) **6.2H**〈VC3U〉

運動性能向上と快適な乗り心地を高次元で両立したスポーツサスペンションです。

車高変化量：約20mmダウン

設定 除く4WD車、パーキングサポートブレーキ（前後方静止物）（メーカーオプション）付車



526 トランクスポイラー（S、S-T用）

塗装済 35,200円(消費税抜き32,000円) **0.5H**〈VA62〉、ブラック〈VA63〉

素地 31,900円(消費税抜き29,000円) **0.5H** **1.5H**〈VB62〉

材質：樹脂（PPE）

塗装済設定色：プラチナホワイトパールマイカ〈089〉、メタルストリームメタリック〈1K0〉、ブラックマイカ〈209〉、イエロー〈5A3〉

設定 S、S-T、除くS“GR SPORT”、S-T“GR SPORT”

0.0H は標準取付時間です。**0.0H** は標準塗装時間です。作業時間に応じた取付費、塗装費が別途必要となります。価格は取付費、塗装費を含まないトヨタカスタマイジング&ディベロップメント希望小売価格<（消費税10%込み）'22年8月現在のもの>で参考価格です。価格、取付費、塗装費は販売店が独自に定めておりますので、詳しくは各販売店におたずねください。 ■装着用品・パーツ製造事業者：株式会社トヨタカスタマイジング&ディベロップメント ■**設定**のない商品は、全車型に適用です。 ※商品に関するお問い合わせ先・注意事項についてはP.091~093をご覧ください。

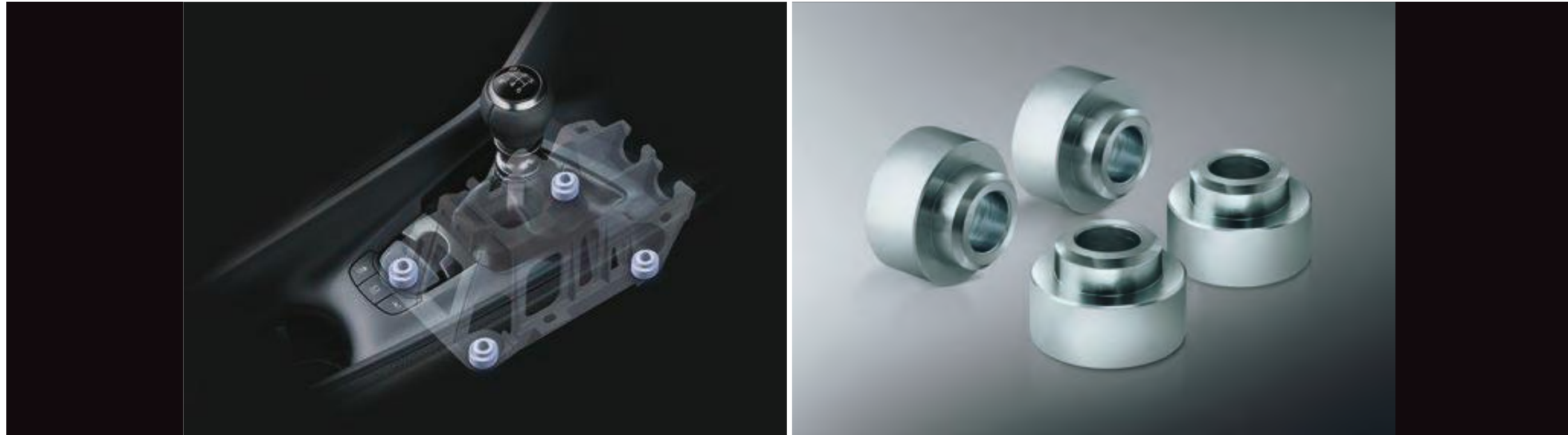
**527 シフトリジッドメタルブッシュ****5,500円(消費税抜き5,000円) 1.0H〈VC71〉**

シフトを固定するゴム製のブッシュをスチールブッシュに交換する事で、しっかりとしたシフトフィーリングとなり正確なシフト操作をサポートします。

設定 MT車、除くS-T“GR SPORT”

0.0H は標準取付時間です。作業時間に応じた取付費が別途必要となります。価格は取付費を含まないトヨタカスタマイジング&ディベロップメント希望小売価格<(消費税10%込み)>'22年8月現在のもの>で参考価格です。価格、取付費は販売店が独自に定めておりますので、詳しくは各販売店におたずねください。 ■装着用品・パーツ製造事業者：株式会社トヨタカスタマイジング&ディベロップメント ■

設定 のない商品は、全車型に適用です。 ※商品に関するお問い合わせ先・注意事項についてはP.091~093をご覧ください。

SRS SIDE AIRBAG 対応^{*1}**529 スポーツシートカバー^{*1}****1台分 99,000円(消費税抜き90,000円) 2.0H <VC91>**

随所にスポーツマインドを散りばめた革調シートカバー。ドライバー席の背面と腰サイドパッドに高い衝撃吸収性を持つエクスジェル[®]を内蔵し、座面に配置した低反発ウレタンと合わせて高いホールド性を発揮します。

色：ブラック（レッドステッチ） 材質：合成皮革、ポリエステル、ポリ塩化ビニル

設定 除くS“GR SPORT”、S-T“GR SPORT”、後席タブレットホルダー（**024**）、ロングラゲージマット（**029**）付車

※写真は当該車両とは異なります。

^{*1} C-HRはSRSサイドエアバッグが全車標準装備のため、SRSサイドエアバッグに対応しております純正シートカバーおよびTRD製シートカバー以外は使用しないでください。その他の商品を使用するとSRSサイドエアバッグが正常に作動しなくなり重大な傷害を受ける恐れがあります。

0.0H は標準取付時間です。作業時間に応じた取付費が別途必要となります。価格は取付費を含まないトヨタカスタマイジング&ディベロップメント希望小売価格<（消費税10%込み）’22年8月現在のもの>で参考価格です。価格、取付費は販売店が独自に定めておりますので、詳しくは各販売店におたずねください。 ■装着用品・パーツ製造事業者：株式会社トヨタカスタマイジング&ディベロップメント ■

設定 のない商品は、全車型に適用です。 ※商品に関するお問い合わせ先・注意事項についてはP.091～093をご覧ください。



キャッチ側

ドア側

※ドアのストライカー部分の隙間を埋めることで、ボディのよれを軽減。存在感あるデザインも特徴です。

530 ドアスタビライザー**1台分 33,000円(消費税抜き30,000円) 0.8H <VC54>**

ドアのストライカー部分の隙間にスペーサーを入れ、隙間を埋めることで、ステアリング操作時の車両の応答遅れを低減。クイックなレスポンスに仕上げます。

材質：スチール、樹脂

設定 除くS“GR SPORT”、S-T“GR SPORT”

※写真は当該車両とは異なります。

**531 サンシェード****11,000円(消費税抜き10,000円)〈VCH1〉**

C-HRのウインドシールドガラス専用に設計。使用しない時はコンパクトに収納可能です。専用ケース付。

設定 除くS“GR SPORT”、S-T“GR SPORT”

**532 ドアハンドルプロテクター****3,300円(消費税抜き3,000円) 0.1H〈VAG1〉**

ドアハンドル開閉時のひっかき傷を防止するだけでなく、カーボン調とすることでドアハンドル周りをスポーティにドレスアップします。

設定 除くS“GR SPORT”、S-T“GR SPORT”

※フロントドア（2枚）のみの設定となります。

0.0H は標準取付時間です。作業時間に応じた取付費が別途必要となります。価格は取付費を含まないトヨタカスタマイジング&ディベロップメント希望小売価格<（消費税10%込み）'22年8月現在のもの>で参考価格です。価格、取付費は販売店が独自に定めておりますので、詳しくは各販売店におたずねください。 ■装着用品・パーツ製造事業者：株式会社トヨタカスタマイジング&ディベロップメント ■

設定 のない商品は、全車型に適用です。 ※商品に関するお問い合わせ先・注意事項についてはP.091～093をご覧ください。



533 スポーツサイドバイザー

1台分 27,500円(消費税抜き25,000円) **0.4H** <VAG8>

バイザーの前後にフィン形状を織り込むことで、操縦安定性を向上させます。

材質：樹脂（アクリル）



534 カーボンナンバーフレーム

19,800円(消費税抜き18,000円)
 フロント用<VAC6>、リヤ用<VAM6>

設定 除く字光式ナンバープレート付車

0.0H は標準取付時間です。作業時間に応じた取付費が別途必要となります。価格は取付費を含まないトヨタカスタマイジング&ディベロップメント希望小売価格<（消費税10%込み）'22年8月現在のもの>で参考価格です。価格、取付費は販売店が独自に定めておりますので、詳しくは各販売店におたずねください。 ■装着用品・パーツ製造事業者：株式会社トヨタカスタマイジング&ディベロップメント ■

設定 のない商品は、全車型に適用です。 ※商品に関するお問い合わせ先・注意事項についてはP.091~093をご覧ください。



535 17インチアルミホイール「KYOHO CDF1」&ナットセット ***1*2*3**

1台分 88,000円(消費税抜き80,000円) **2.2H**〈VR71〉

サイズ：17×7.0J

設定 除くS“GR SPORT”、S-T“GR SPORT”、キー付ホイールナット（**077**）付車



536 17インチアルミホイール「TOM'S TH01」 ***2*3**

1台分 88,000円(消費税抜き80,000円) **2.2H**〈VR72〉

サイズ：17×7.0J

設定 除くS“GR SPORT”、S-T“GR SPORT”

※商品にホイールナットは付属しておりません。標準装備のホイールナットをご使用ください。

***1.** 1台分ご注文時、専用ホイールナット（テーパー形状）1台分が付属します。 ***2.** G、G-Tは別途タイヤ（推奨サイズ：215/60R17）4本が必要です。 ***3.** S、S-T、は標準装備のタイヤ（215/60R17）が使用可能です。

0.0H は標準取付時間です。作業時間に応じた取付費が別途必要となります。価格は取付費を含まないトヨタカスタマイジング&ディベロップメント希望小売価格＜（消費税10%込み）'22年8月現在のもの＞で参考価格です。価格、取付費は販売店が独自に定めておりますので、詳しくは各販売店におたずねください。 ■装着用品・パーツ製造事業者：株式会社トヨタカスタマイジング&ディベロップメント ■

設定 のない商品は、全車型に適用です。 ※商品に関するお問い合わせ先・注意事項についてはP.091～093をご覧ください。



018 革調シートカバー*1

ホワイト [1台分] 72,600円(消費税抜き66,000円) **1.3H** <A8E6>

白/赤のコントラストがスポーティ感を演出します。白い生地には汚れが付きにくく落としやすい防汚加工を施し、背座センター部には通気性の良いファブリックを採用。

色：ホワイト

材質：【白生地部】合成皮革 【マチ部・背裏】ポリ塩化ビニル 【背座センター】編物（メッシュ）

設定 除くS“GR SPORT”、S-T“GR SPORT”



ブラック [1台分] 59,400円(消費税抜き54,000円) **1.3H** <A8A5>

ダブルステッチを用いたシートカバー。難燃性・耐光性・表面摩擦強度を考慮したジャストフィット仕様。

色：ブラック

材質：ポリ塩化ビニル

設定 除くS“GR SPORT”、S-T“GR SPORT”

*1. トヨタ純正シートカバーは難燃性の生地を使用。シートへのフィッティングに配慮した専用設計となっています。 *2. C-HRはSRSサイドエアバッグが全車標準装備のため、SRSサイドエアバッグに対応しております純正シートカバーおよびTRD製シートカバー以外は使用しないでください。その他の商品を使用するとSRSサイドエアバッグが正常に作動しなくなり重大な傷害を受ける恐れがあります。

0.0H は標準取付時間です。作業時間に応じた取付費が別途必要となります。価格は取付費を含まないメーカー希望小売価格<(消費税10%込み)>'22年8月現在のもの>で参考価格です。価格、取付費は販売店が独自に定めておりますので、詳しくは各販売店におたずねください。 ■装着用品・パーツ製造事業者：トヨタ自動車株式会社 ■**設定**のない商品は、全車型に適用です。 ※商品に関するお問い合わせ先・注意事項についてはP.091~093をご覧ください。



019 スカッフプレート（ステンレス）

1台分（フロント左右）16,500円（消費税抜き15,000円）0.4H〈G1C9〉

乗降時の足元をドレスアップし、ステップへの傷つきも防止します。車名ロゴ入り。

設定 除くプロテクションフィルム（ロッカー）付車



昼間の状態

夜間の反射時

020 ドアリフレクションデカール

フロント左右 6,600円（消費税抜き6,000円）0.4H〈G1CD〉

夜間のライト反射時に、ドアオープン状態を後方に知らせる反射フィルム。

材質：樹脂（アクリル）

※写真の色や見え方は実際とは異なります。

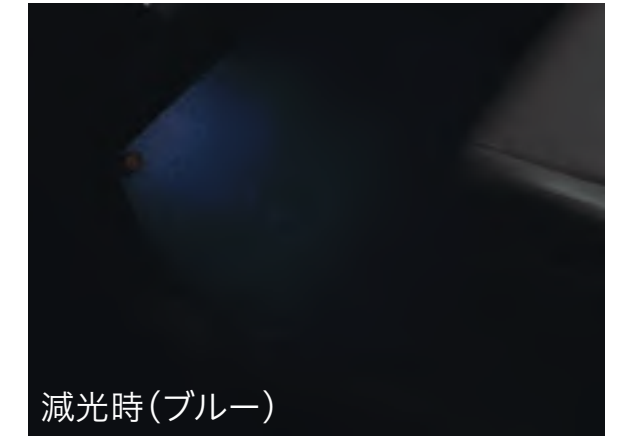
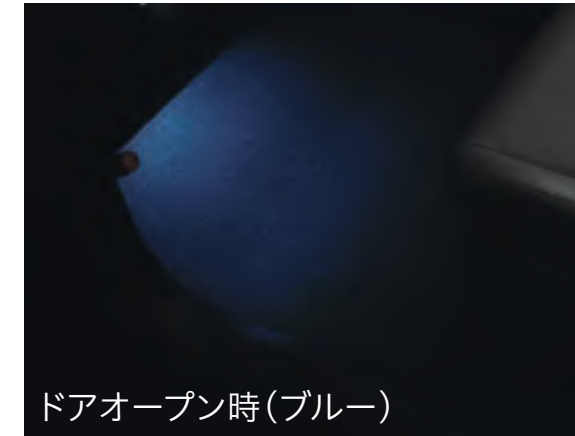

015 インテリアイルミネーション（ホワイト・ブルー）*1

16,500円(消費税抜き15,000円) 1.0H

ホワイト〈B9E8〉、ブルー〈B9E7〉

ドアオープン時に間接照明でホワイトまたはブルーの光が足元を照らし、ドアクローズ後は一定の時間経過後に徐々に減光・消灯します。走行中は減光点灯。スイッチのON/OFF操作で点灯・消灯が可能です。

*1. 写真の色や照度は実際とは異なります。

0.0H は標準取付時間です。作業時間に応じた取付費が別途必要となります。価格は取付費を含まないメーカー希望小売価格＜（消費税10%込み）'22年8月現在のもの＞で参考価格です。価格、取付費は販売店が独自に定めておりますので、詳しくは各販売店におたずねください。 ■装着用品・パーツ製造事業者：トヨタ自動車株式会社 ■設定のない商品は、全車型に適用です。 ※商品に関するお問い合わせ先・注意事項についてはP.091～093をご覧ください。



016 センターコンソールイルミネーション*1

6,600円(消費税抜き6,000円) 0.6H <B4BS>

クリアランスランプに連動し、点灯・消灯。ホワイトの光がセンターコンソールの小物入れを照らし、アイテムの出し入れをスムーズにします。



017 インパネアクセントイルミネーション*1*2

24,200円(消費税抜き22,000円) 1.0H <CGTU>

クリアランスランプ点灯と連動して青色LEDがライン状に発光、夜間の助手席前空間をドレスアップします。スイッチで消灯も可能です。

設定 除く8インチディスプレイオーディオレス（メーカーオプション）車

*1. 写真の色や照度は実際とは異なります。 *2. 当該商品を装着する際、スイッチキットが必要となります。スイッチキット2,200円（消費税抜き2,000円）の価格を含んでいます。

0.0H は標準取付時間です。作業時間に応じた取付費が別途必要となります。価格は取付費を含まないメーカー希望小売価格<（消費税10%込み）'22年8月現在のもの>で参考価格です。価格、取付費は販売店が独自に定めておりますので、詳しくは各販売店におたずねください。 ■装着用品・パーツ製造事業者：トヨタ自動車株式会社 ■設定のない商品は、全車型に適用です。 ※商品に関するお問い合わせ先・注意事項についてはP.091～093をご覧ください。



021 プラズマクラスター搭載LEDルームランプ*

19,140円(消費税抜き17,400円) 0.4H <104N>

色：グレー

設定 除くLEDバルブセット付車

※標準装備のルームランプと交換となります。

※写真は当該車両とは異なります。

* 写真の色や照度は実際とは異なります。

0.0H は標準取付時間です。作業時間に応じた取付費が別途必要となります。価格は取付費を含まないメーカー希望小売価格<(消費税10%込み)'22年8月現在のもの>で参考価格です。価格、取付費は販売店が独自に定めておりますので、詳しくは各販売店におたずねください。 ■装着用品・パーツ製造事業者：トヨタ自動車株式会社 ■ 設定 のない商品は、全車型に適用です。 ※商品に関するお問い合わせ先・注意事項についてはP.091~093をご覧ください。



022 LEDバルブセット*

標準装備のバルブを高輝度LEDに交換することで、室内をより明るく照射します。バニティランプには肌映りを考慮して暖色系のLEDを採用しています。

G、G-T [6灯] 23,100円(消費税抜き21,000円) 0.3H <B9DB>

交換部位：ルームランプ (1灯)、フロントパーソナルランプ (2灯)、バニティランプ (2灯)、ラゲージルームランプ (1灯) 設定 除くプラズマクラスター搭載LEDルームランプ付車

除くG、G-T [4灯] 15,400円(消費税抜き14,000円) 0.2H <B9DA>

交換部位：ルームランプ (1灯)、フロントパーソナルランプ (2灯)、ラゲージルームランプ (1灯) 設定 除くプラズマクラスター搭載LEDルームランプ付車

※本製品を2個以上比べた場合、LEDの個体差により若干色が違って見える場合があります。 ※エンジン始動時や電圧が安定しない時などに、光がちらついて見える場合がありますが、製品異常ではありません。



023 アームレスト（スライドタイプ）

13,200円（消費税抜き12,000円）0.3H〈E7M6〉

ドライバーのポジションに合わせてコンソールボックスのフタをスライド可能に。快適なアームレストとなります。

色：【アームレスト下部のスライド機構部分】ブラック

材質：【アームレスト下部のスライド機構部分】樹脂（ABS）

〔設定〕 除くMT車、カメラ別体型ドライブレコーダー（スマートフォン連携タイプ、フロントカメラタイプ、ナビ連動タイプ）（販売店装着オプション）付車

※「アームレスト部」は車両装着品を使用しますので、内装色と同色になります。

※お客様のシートポジションによっては、アームレストに肘がかからない場合があります。



タブレット装着時

024 後席タブレットホルダー

24,530円（消費税抜き22,300円）〈E7R5〉

様々なサイズのタブレット端末を簡単に取り付けできるホルダー。上下方向は無段階で角度調整（左右方向は固定）ができるので、快適なポジションでコンテンツをお楽しみいただけます。

材質：樹脂（ABS、PC、TPE）、スチール 取付位置：助手席ヘッドレストステー

取付可能サイズ：【高さ】約135～221mm、【厚さ】約8mm（最大）

参考タブレット端末サイズ：7.9～12.9インチ

※取付可能サイズでも、タブレットの形状によっては取り付けできない場合があります。※横向きでの取り付けを推奨します。※安全のため、走行中はタブレット端末を取り外してください。※商品にタブレット端末は含まれません。※写真の画面はハメ込み合成です。

0.0H は標準取付時間です。作業時間に応じた取付費が別途必要となります。価格は取付費を含まないメーカー希望小売価格＜（消費税10%込み）'22年8月現在のもの＞で参考価格です。価格、取付費は販売店が独自に定めておりますので、詳しくは各販売店におたずねください。 ■装着用品・パーツ製造事業者：トヨタ自動車株式会社 ■〔設定〕のない商品は、全車型に適用です。 ※商品に関するお問い合わせ先・注意事項についてはP.091～093をご覧ください。



055 IR（赤外線）カットフィルム（リヤサイド・バックガラス）

19,800円(消費税抜き18,000円) **2.3H**

クリア<F0F3>、スモーク<F0F4>

真夏の直射日光による肌への「ジリジリ感」を緩和するウインドウフィルム。

色：クリア、スモーク

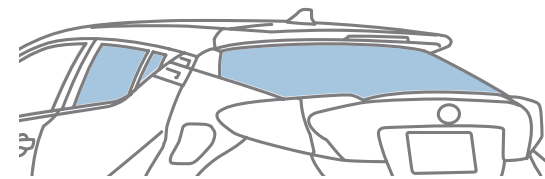

■ IR(赤外線)カットフィルム貼付位置



056 プロテクションフィルム(ロッカー)

1台分(フロント2枚、リヤ2枚) 7,700円(消費税抜き7,000円) **1.4H** <S1BE>

ロッカーの上面、側面に貼る透明フィルムです。クルマに乗り降りする際のドアステップ周りの傷つきを防ぎます。

材質：ウレタン

設定 除くスカッフプレート付車

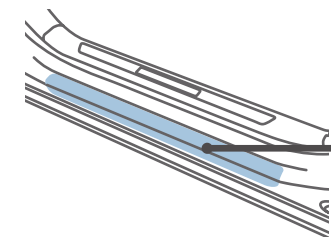

プロテクションフィルム

※車両になじむ透明フィルムを使用しています。

0.0H は標準取付時間です。作業時間に応じた取付費が別途必要となります。価格は取付費を含まないメーカー希望小売価格<(消費税10%込み)'22年8月現在のもの>で参考価格です。価格、取付費は販売店が独自に定めておりますので、詳しくは各販売店におたずねください。 ■装着用品・パーツ製造事業者：トヨタ自動車株式会社 ■**設定**のない商品は、全車型に適用です。 ※商品に関するお問い合わせ先・注意事項についてはP.091~093をご覧ください。



057 プロテクションフィルム（リヤバンパー）

11,000円（消費税抜き10,000円）0.4H〈S1AL〉

荷物の積み降ろし時にリヤバンパー上部への傷つきを防止。透明フィルムに車名ロゴ入り。

材質：ウレタン

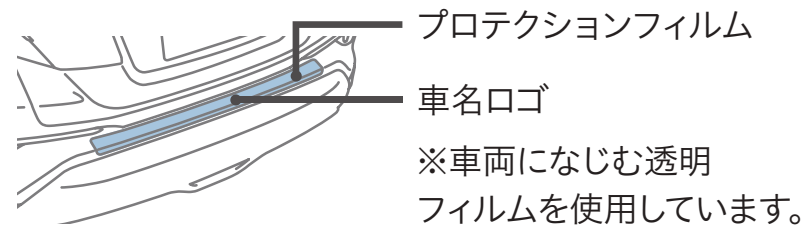

058 プロテクションフィルム（ドアハンドル）

3,300円（消費税抜き3,000円）0.4H〈S1AR〉

ドアハンドルのくぼみ部分に貼る透明フィルム。ボディカラーの美しさを損なわず、ハンドルを握る際の、ツメなどによるボディへの傷つきを防ぎます。フロントのみ2枚。

材質：ウレタン

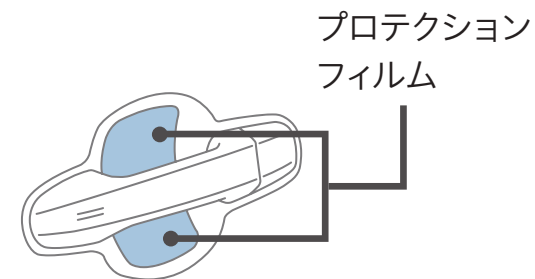

※車両になじむ透明フィルムを使用しています。

0.0H は標準取付時間です。作業時間に応じた取付費が別途必要となります。価格は取付費を含まないメーカー希望小売価格＜（消費税10%込み）'22年8月現在のもの＞で参考価格です。価格、取付費は販売店が独自に定めておりますので、詳しくは各販売店におたずねください。 ■装着用品・パーツ製造事業者：トヨタ自動車株式会社 ■設定のない商品は、全車型に適用です。 ※商品に関するお問い合わせ先・注意事項についてはP.091～093をご覧ください。



025 ベーシックセット タイプA

[お得なセット価格]

55,000円(消費税込み) ▶

51,700円(消費税抜き47,000円) 0.4H <EBCU>

設定 除く S“GR SPORT”、S-T“GR SPORT”

<セット内容> **027** フロアマット(ラグジュアリータイプ)
+ **034** サイドバイザー(ベーシック)
+ **033** ラゲージソフトトレイ

026 ベーシックセット タイプB

[お得なセット価格]

47,300円(消費税込み) ▶

44,000円(消費税抜き40,000円) 0.4H <EBDU>

設定 除く S“GR SPORT”、S-T“GR SPORT”

<セット内容> **028** フロアマット(デラックスタイプ)
+ **034** サイドバイザー(ベーシック)
+ **033** ラゲージソフトトレイ



5つの機能で安心・快適に。

Platinum Clear® は、日本アトピー協会推薦品マーク取得済（認証番号S1304704A）。敏感肌の方にも安心してご利用いただけます。



消臭・抗菌・抗ウイルス・抗アレルギー物質・防汚

※Platinum Clear®は豊通オートモーティブクリエーション(株)の登録商標です。



*MT車用は意匠登録申請中。

027 フロアマット（ラグジュアリータイプ）★

ベーシック
セット
対象品

1台分 31,900円（消費税抜き29,000円）〈A0ZL〉

鉱物の表面をカットしたような多面体をモチーフにデザイン。ネーム部にはC-HRの造形テーマ“ダイヤモンド”をあしらったメタルプレートを採用。「消臭・抗菌・抗ウイルス・抗アレルギー物質・防汚」の機能を備えたフロアマットです。

色：ブラック

材質：ポリプロピレン

〔設定〕 除く S“GR SPORT”、S-T“GR SPORT”

フロアマットを固定する工夫が施されています。

運転席側は、2カ所に取り付けられた回転ノブでフロアマットをしっかり固定。走行中のマットのずれを防止します。取り外しもスムーズにできます。

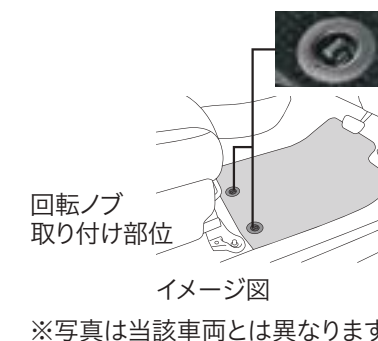

028 フロアマット

ベーシック
セット
対象品

（デラックスタイプ）★

1台分 24,200円（消費税抜き22,000円）〈A0ZM〉

鉱物の緻密なきらめきを表現したデザイン。3段階のオールループで、硬質感とシャープな陰影を表現しています。車名ロゴ入り。 色：ブラック 材質：ポリプロピレン

〔設定〕 除く S“GR SPORT”、S-T“GR SPORT”

フロアマットを固定する工夫が施されています。

運転席側は、2カ所に取り付けられた回転ノブでフロアマットをしっかり固定。走行中のマットのずれを防止します。取り外しもスムーズにできます。

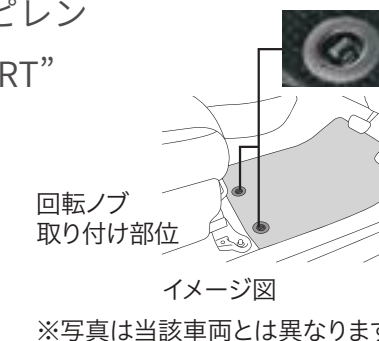

★トヨタ純正フロアマットは難燃性・耐久性等、車両同等の品質基準をクリアしています。他のフロアマット類と重ねて使用しないでください。

0.0H は標準取付時間です。作業時間に応じた取付費が別途必要となります。価格は取付費を含まないメーカー希望小売価格（消費税10%込み）'22年8月現在のもの>で参考価格です。価格、取付費は販売店が独自に定めておりますので、詳しくは各販売店におたずねください。 ■装着用品・パーツ製造事業者：トヨタ自動車株式会社 ■〔設定〕のない商品は、全車型に適用です。 ※商品に関するお問い合わせ先・注意事項についてはP.091～093をご覧ください。

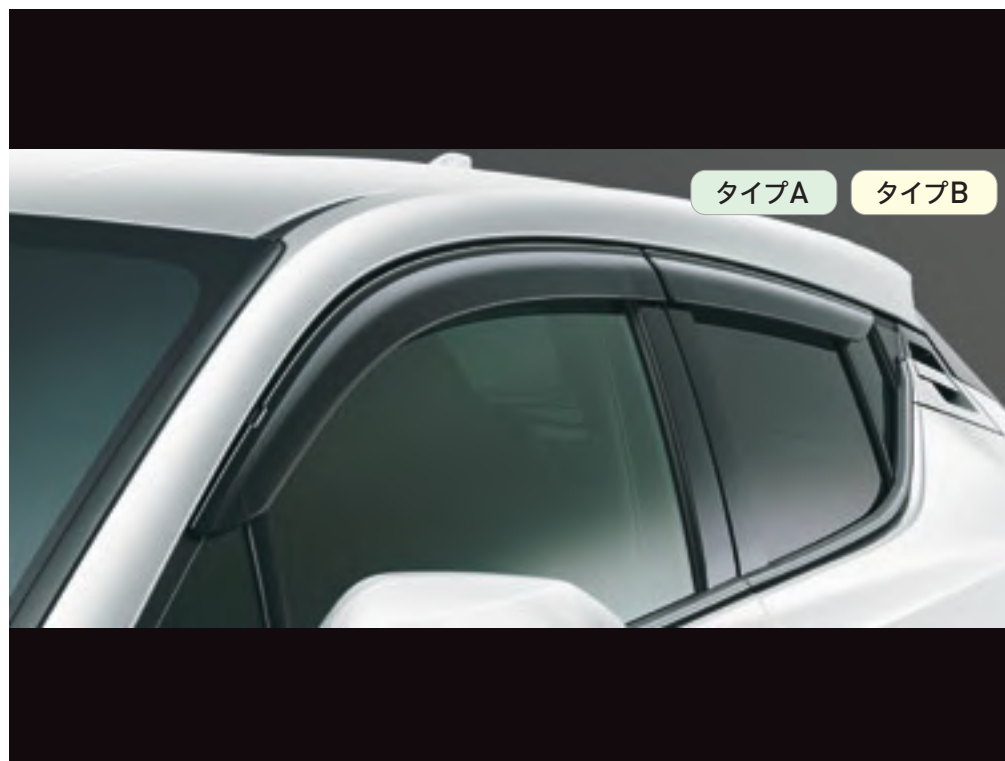

034 サイドバイザー（ベーシック）

ベーシック
セット
対象品

1台分 13,200円（消費税抜き12,000円）

0.4H〈KONE〉

雨天時の室内換気に役立ち、高速走行時の風切り音を配慮したアクリル製バイザーです。TOYOTAロゴ入り。

※トヨタ純正サイドバイザーは車種専用設計により風切り音等の品質を確保しています。



035 レインクリアリングブルーミラー

1台分 13,200円（消費税抜き12,000円）0.2H〈K8GC〉

ミラー表面に親水処理を行い、雨天時の視認性を向上。太陽光により親水性の回復および自己回復機能が持続します。

※写真は当該車両とは異なります。



036 スノー・レジャー用フロアマット（縁高タイプ）★

フロント（運転席・助手席）
11,550円（消費税抜き10,500円）〈A2J6〉

縁高&車両専用形状でフロアへの水や汚れの浸入を防ぎ、車内を清潔に保ちます。色：ブラック 材質：合成ラバー（SBR）

フロアマットを固定する工夫が
施されています。

運転席側は、2カ所に取り付けられた回転ノブでフロアマットをしっかりと固定。走行中のマットのずれを防止します。取り外しもスムーズにできます。

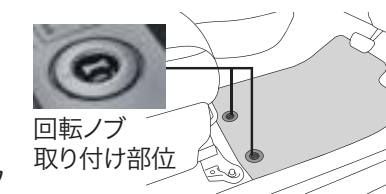

イメージ図

※写真は当該車両とは異なります。

★トヨタ純正フロアマットは難燃性・耐久性等、車両同等の品質基準をクリアしています。他のフロアマット類と重ねて使用しないでください。

0.0H は標準取付時間です。作業時間に応じた取付費が別途必要となります。価格は取付費を含まないメーカー希望小売価格（消費税10%込み）'22年8月現在のもの>で参考価格です。価格、取付費は販売店が独自に定めておりますので、詳しくは各販売店におたずねください。 ■装着用品・パーツ製造事業者：トヨタ自動車株式会社 ■設定のない商品は、全車型に適用です。 ※商品に関するお問い合わせ先・注意事項についてはP.091~093をご覧ください。

065 フルシートカバー（撥水）



066 シートエプロン



067 クリーンボックス



※設定の「○」は全グレード装着可能です。

番号	品目名	価格	取付時間	追工コード	設定※	備考
065	フルシートカバー*1*2（撥水）	37,400円（消費税抜き34,000円）	0.8H	<A6M0>	除くS“GR SPORT”、 S-T“GR SPORT”	1台分 色:ブラック 材質:ポリエステル100%
066	シートエプロン	11,000円（消費税抜き10,000円）	—	<B0A2>	○	フロント席(1席分) 色:グレー
067	クリーンボックス	7,700円（消費税抜き7,000円）	0.3H	<D3A3>	○	色:ブラック

*1. トヨタ純正シートカバーは難燃性の生地を使用。シートへのフィッティングに配慮した専用設計となっています。 *2. C-HRはSRSサイドエアバッグが全車標準のため、SRSサイドエアバッグ対応の純正シートカバーおよびTRD製シートカバー以外は使用しないでください。その他の商品を使用するとSRSサイドエアバッグが正常に作動しなくなり重大な傷害を受ける恐れがあります。

0.0H は標準取付時間です。作業時間に応じた取付費が別途必要となります。価格は取付費を含まないメーカー希望小売価格<（消費税10%込み）'22年8月現在のもの>で参考価格です。価格、取付費は販売店が独自に定めておりますので、詳しくは各販売店におたずねください。 ■装着用品・パーツ製造事業者：トヨタ自動車株式会社 ■[設定]のない商品は、全車型に適用です。 ※商品に関するお問い合わせ先・注意事項についてはP.091～093をご覧ください。



070 ドアエッジプロテクター(樹脂製)



071 カーカバー(防災タイプ)



712 TZ緊急セットC

※設定の「○」は全グレード装着可能です。

番号	品目名	価格	取付時間	追工コード	設定※	備考
070	ドアエッジプロテクター*1*2 (樹脂製)	2,750円(消費税抜き2,500円)	0.2H	フロント (K6B4)、 リヤ (K6B5)	○	2本入 色:ホワイト、シルバーメタリック、ブラック、 レッドマイカメタリック、ブルー
071	カーカバー(防災タイプ)	20,900円(消費税抜き19,000円)	—	<K7B2>	○	材質:ポリエステル100% (財)日本防災協会認定生地を使用しています。
712	TZ緊急セットC*3*4	17,050円(消費税抜き15,500円)	—	<3274>	○	【セット内容】 ①LEDランタン ②着圧ソックス ③フロント3面カーテン ④ウインドウ防虫ネット(2枚) ⑤防水リュック(20ℓ) ⑥ホイッスル ⑦ 防災BOOK ⑧携帯トイレ ⑨エアマット ⑩ウェットティッシュ ⑪レイ ンコート ⑫パーソナルメモ ⑬レジャーシート(L180×W180cm) ⑭マ スク(3枚) ⑮耳栓 ⑯目隠しポンチョ ⑰レスキューシート ⑱軍手 ⑲ネックピロー

*1. 1台分はフロント・リヤそれぞれ1セットずつ必要です。 *2. 汎用色設定のため、車両色とは若干異なります。 *3. 完全密封ではないので、空気が漏れる場合があります。 *4. 保証期間はご購入日から1年間です。非常食・飲料水などは、必要に応じてご準備することをおすすめします。

0.0H は標準取付時間です。作業時間に応じた取付費が別途必要となります。価格は取付費を含まないメーカー、または（販売元）トヨタモビリティパーツ希望小売価格＜（消費税10%込み）'22年8月現在のもの＞で参考価格です。価格、取付費は販売店が独自に定めておりますので、詳しくは各販売店におたずねください。 ■装着用品・パーツ製造事業者：＜純正用品＞トヨタ自動車株式会社 ＜TZ用品＞P.093ご参照

■設定のない商品は、全車型に適用です。 ※商品に関するお問い合わせ先・注意事項についてはP.091～093をご覧ください。



※設定の「○」は全グレード装着可能です。

番号	品目名	価格	取付時間	追工コード	設定※	備考
073	三角表示板	2,750円(消費税抜き2,500円)	—	<77R0>	○	
074	レスキューマンⅢ ^{*1} (ハンマー&カッター)	2,530円(消費税抜き2,300円)	—	<77P2>	○	

***1. 【ご注意】** ●緊急脱出のための専用品です。他の用途には使用しないでください。 ●フロントウィンドウガラスは緊急脱出用ハンマーでは割ることができません。また、一部車両のドアガラスおよびリヤウィンドウガラスには合わせガラスが使用されているため割ることができません。 ●ドアガラスを割り、穴を広げるとき、ガラスの破片でケガをしないようご注意ください。 ●お子様のいたずらでケガをする場合がありますので十分ご注意ください。

0.0H は標準取付時間です。作業時間に応じた取付費が別途必要となります。価格は取付費を含まないメーカー希望小売価格<（消費税10%込み）'22年8月現在のもの>で参考価格です。価格、取付費は販売店が独自に定めておりますので、詳しくは各販売店におたずねください。 ■装着用品・パーツ製造事業者：トヨタ自動車株式会社 ■設定のない商品は、全車型に適用です。 ※商品に関するお問い合わせ先・注意事項についてはP.091～093をご覧ください。



※設定の「○」は全グレード装着可能です。

番号	品目名	価格	取付時間	追工コード	設定※	備考
075	盗難防止機能付 ナンバーフレームセット(デラックス)	7,260円(消費税込み) ▼ 6,710円(消費税抜き6,100円)	—	〈BHGU〉	除く字光式ナンバープレート付車	ナンバーフレーム(デラックス/フロント&リヤ)+ロックボルト(ナンバープレート用)のお得なセット価格です。ナンバーフレーム・ロックボルトはそれぞれ単品でもご購入いただけます。 ナンバーフレーム表面処理:クロムメッキ
076	盗難防止機能付 ナンバーフレームセット(ベーシック)	5,940円(消費税込み) ▼ 5,390円(消費税抜き4,900円)	—	〈BHHU〉	除く字光式ナンバープレート付車	ナンバーフレーム(ベーシック/フロント&リヤ)+ロックボルト(ナンバープレート用)のお得なセット価格です。ナンバーフレーム・ロックボルトはそれぞれ単品でもご購入いただけます。 ナンバーフレーム表面処理:シルバー塗装

0.0H は標準取付時間です。作業時間に応じた取付費が別途必要となります。価格は取付費を含まないメーカー希望小売価格<(消費税10%込み)'22年8月現在のもの>で参考価格です。価格、取付費は販売店が独自に定めておりますので、詳しくは各販売店におたずねください。 ■装着用品・パーツ製造事業者：トヨタ自動車株式会社 ■設定のない商品は、全車型に適用です。 ※商品に関するお問い合わせ先・注意事項についてはP.091~093をご覧ください。



077 キー付ホイールナット



079 合金鋼チェーンスペシャル

※設定の「○」は全グレード装着可能です。

番号	品目名	価格	取付時間	追工コード	設定※	備考
077	キー付ホイールナット	11,000円(消費税抜き10,000円)	—	〈U5A0〉	除くS“GR SPORT”、 S-T“GR SPORT”	1台分
079	合金鋼チェーンスペシャル*1	22,770円(消費税抜き20,700円)	—	〈V1CA〉	S、S-T ※“GR SPORT”には装着できません。	※ディスクホイールおよびタイヤについては 当該車両とは異なります。

*1. ●適応サイズは、新車標準ホイール・タイヤを基準にしています。ホイール・タイヤの種類（特に冬用タイヤ）・メーカーによっては装着できない場合があります。詳しくは販売店にお問い合わせください。 ●アルミホイールにチェーンを取り付けると、ホイールに傷がつく恐れがあります。

0.0H は標準取付時間です。作業時間に応じた取付費が別途必要となります。価格は取付費を含まないメーカー希望小売価格＜（消費税10%込み）'22年8月現在のもの＞で参考価格です。価格、取付費は販売店が独自に定めておりますので、詳しくは各販売店におたずねください。 ■装着用品・パーツ製造事業者：トヨタ自動車株式会社 ■設定のない商品は、全車型に適用です。 ※商品に関するお問い合わせ先・注意事項についてはP.091～093をご覧ください。



039 霜取りウォッシャー



リモートスタート 040 スマートキー一体タイプ



リモートスタート 041 ベーシックタイプ

寒い冬の朝を、快適&スムーズに。霜対策グッズとエンジンスターターのおすすめ2点セット。

037 スタートアシストセット タイプA **【お得なセット価格】 99,000円(消費税込み) ▶ 94,600円(消費税抜き86,000円)**

設定 除く MT車 <セット内容> **039** 霜取りウォッシャー + **040** リモートスタート(スマートキー一体タイプ)

038 スタートアシストセット タイプB **【お得なセット価格】 79,200円(消費税込み) ▶ 74,800円(消費税抜き68,000円)**

設定 除く MT車 <セット内容> **039** 霜取りウォッシャー + **041** リモートスタート(ベーシックタイプ)

037 スタートアシストセット (タイプA)	パノラミック ビューモニター 装着	ハイブリッド車		ターボガソリン車	
		取付時間	追工コード	取付時間	追工コード
パーキングサポートブレーキ (前後方静止物)*付車	○	2.9H	<DJRU>	2.9H	<DJMU>
	×	2.4H	<DJPU>	2.4H	<DJGU>
パーキングサポートブレーキ (前後方静止物)*無車	○	2.9H	<DJQU>	2.9H	<DJLU>
	×	2.4H	<DJNU>	2.4H	<DJFU>

038 スタートアシストセット (タイプB)	パノラミック ビューモニター 装着	ハイブリッド車		ターボガソリン車	
		取付時間	追工コード	取付時間	追工コード
パーキングサポートブレーキ (前後方静止物)*付車	○	2.9H	<DKBU>	2.9H	<DJTU>
	×	2.4H	<DJVU>	2.4H	<DJJU>
パーキングサポートブレーキ (前後方静止物)*無車	○	2.9H	<DKAU>	2.9H	<DJSU>
	×	2.4H	<DJUU>	2.4H	<DJHU>

*MT車の場合はクリアランスソナー&バックソナーとなります。

0.0H は標準取付時間です。作業時間に応じた取付費が別途必要となります。価格は取付費を含まないメーカー希望小売価格<(消費税10%込み)'22年8月現在のもの>で参考価格です。価格、取付費は販売店が独自に定めておりますので、詳しくは各販売店におたずねください。 ■装着用品・パーツ製造事業者：トヨタ自動車株式会社 ■設定のない商品は、全車型に適用です。 ※商品に関するお問い合わせ先・注意事項についてはP.091~093をご覧ください。



039 霜取りウォッシャー



30,800円（消費税抜き28,000円）

フロントガラスに付着した霜をあたたかいウォッシャー液で溶かし、冬季の車両始動時をサポートします。発進前はもちろん、運転中の再凍結にもすぐに使用できるため、いつでも良好な視界を保てます。また、保温容器により温度低下を防ぎ、約12時間効果を持続。空焚き防止装置付。

039 霜取りウォッシャー	パノラミックビューモニター装着	取付時間	追工コード
パーキングサポートブレーキ（前後方静止物）*付車	○	2.0H	〈M1DB〉
	×	1.5H	〈M1C5〉
パーキングサポートブレーキ（前後方静止物）*無車	○	2.0H	〈M1DA〉
	×	1.5H	〈M1C4〉

○：パノラミックビューモニター装着有り ×：パノラミックビューモニター装着無し

※写真はイメージです。当該車両とは異なります。 ■霜除去までの回数は、天候（気温、湿度、風、放射冷却など）や車両状態（駐車環境、前日走行時間）により異なります。 ■ご使用される地域の気温に適合したウォッシャー液を使用しない場合、除去性能を発揮できない場合やノズルやホースの凍結、あるいは運転中の再凍結が起こる可能性があります。 ■エンジン始動中にウォッシャー液を本体内のユニットで約50℃まで加熱し、保温容器により温度低下を抑制し、エンジン停止後12時間程度、効果を発揮します。 ■前回エンジン停止後から、12時間以上経過した場合は除去性能が発揮できません。この場合、エンジンを始動し、加熱してからご使用ください。加熱時間は容器内温度により異なりますが、最大15分程度（-10℃の場合）となります。 ■液体の加熱上限温度を約50℃とすることで、ウォッシャー液の不凍成分であるアルコールの揮発を防止します。 ■専用スイッチOFFで加熱機能を停止します。 ■雪、氷は除去できません。 ■フロントガラスに傷がある場合は温めたウォッシャー液を使用しないでください。ガラスが割れる恐れがあります。

* MT車の場合はクリアランスソナー&バックソナーとなります。

0.0H は標準取付時間です。作業時間に応じた取付費が別途必要となります。価格は取付費を含まないメーカー希望小売価格＜（消費税10%込み）'22年8月現在のもの＞で参考価格です。価格、取付費は販売店が独自に定めておりますので、詳しくは各販売店におたずねください。 ■装着用品・パーツ製造事業者：トヨタ自動車株式会社 ■設定のない商品は、全車型に適用です。 ※商品に関するお問い合わせ先・注意事項についてはP.091～093をご覧ください。



タイプA



タイプB

リモートスタート 離れた場所からリモコン操作でエンジンを始動。乗車前から車内を快適な温度に保てます。

040 スマートキー一体タイプ

68,200円(消費税抜き62,000円)

スマートキーと一体化し、携帯性が大幅に向上します。 サイズ：【リモコン】L91×W44×H20mm（メカニカルキー装着時。除く突起部分） 【リモコンアンテナ部】149mm（伸長時）

設定 除くMT車

040 リモートスタート (スマートキー一体タイプ)	パノラミック ビューモニター 装着	ハイブリッド車		ターボガソリン車	
		取付時間	追工コード	取付時間	追工コード
パーキングサポートブレーキ (前後方静止物)*付車	○	1.0H	〈DMJU〉	1.9H	〈DMFU〉
	×			1.4H	〈DMBU〉
パーキングサポートブレーキ (前後方静止物)*無車	○	1.0H	〈DMJU〉	1.9H	〈DMEU〉
	×			1.4H	〈DMAU〉

○：パノラミックビューモニター装着有り ×：パノラミックビューモニター装着無し

041 ベーシックタイプ

48,400円(消費税抜き44,000円)

サイズ：【リモコン】L62×W36×H18mm（除く突起部分） 【リモコンアンテナ部】156mm（伸長時） 設定 除くMT車

041 リモートスタート (ベーシックタイプ)	パノラミック ビューモニター 装着	ハイブリッド車		ターボガソリン車	
		取付時間	追工コード	取付時間	追工コード
パーキングサポートブレーキ (前後方静止物)*付車	○	1.0H	〈DMLU〉	1.9H	〈DMHU〉
	×			1.4H	〈DMDU〉
パーキングサポートブレーキ (前後方静止物)*無車	○	1.0H	〈DMLU〉	1.9H	〈DMGU〉
	×			1.4H	〈DMCU〉

○：パノラミックビューモニター装着有り ×：パノラミックビューモニター装着無し

* MT車の場合はクリアランスソナー&バックソナーとなります。

■使用時には周囲の安全を十分ご確認の上ご使用ください。 ■一般公道や閉め切った場所でのご使用はおやめください。 ■車両停止中にエンジンをみだりに稼働させた場合、条例により、罰則を受けることがありますのでご注意ください。（ご購入の際は地方自治体の条例などをご確認ください。） ※詳しい商品の機能については販売店におたずねください。 ※リモートスタート（スマートキー一体タイプ）については、内蔵メカニカルキーは車両のキーナンバー確認後の手配となりますので、お受け取りいただくまで、車両に付属のスマートキーを携帯してください。

0.0H は標準取付時間です。作業時間に応じた取付費が別途必要となります。価格は取付費を含まないメーカー希望小売価格（消費税10%込み）'22年8月現在のもの>で参考価格です。価格、取付費は販売店が独自に定めておりますので、詳しくは各販売店におたずねください。 ■装着用品・パーツ製造事業者：トヨタ自動車株式会社 ■設定 のない商品は、全車型に適用です。 ※商品に関するお問い合わせ先・注意事項についてはP.091~093をご覧ください。



6:4分割可倒式リヤシート/両側倒し時(プロテクター使用時)



6:4分割可倒式リヤシート/片側倒し時

**029** ロングラゲージマット

17,600円(消費税抜き16,000円)〈A2E0〉

荷室を保護するロングタイプのマット。傷や汚れに強く、濡れた荷物の収納に便利な上、リヤバンパー部への傷つきを防止するプロテクターが付いているので荷物の積み降ろし時も安心。6:4分割機能付き。

色：ブラック

材質：【表面】 ポリエステルメッシュ 【裏面】 ポリ塩化ビニル

030 ラゲージネット

5,500円(消費税抜き5,000円)〈J1C0〉

ラゲージフロアに置いた荷物を覆うように固定できる便利なネットです。

材質：ポリエステル

0.0H は標準取付時間です。作業時間に応じた取付費が別途必要となります。価格は取付費を含まないメーカー希望小売価格〈(消費税10%込み) '22年8月現在のもの〉で参考価格です。価格、取付費は販売店が独自に定めておりますので、詳しくは各販売店におたずねください。 ■装着用品・パーツ製造事業者：トヨタ自動車株式会社 ■設定のない商品は、全車型に適用です。 ※商品に関するお問い合わせ先・注意事項についてはP.091~093をご覧ください。

**031 ラゲージマット****7,040円(消費税抜き6,400円)〈J0E0〉**

荷物積載時の汚れや傷つきからラゲージを守るカーペットタイプのマット。着脱も簡単にでき、掃除もラクに行えます。

材質：ポリプロピレン

設定 除くS“GR SPORT”、S-T“GR SPORT”

**032 ラゲージトレイ****11,000円(消費税抜き10,000円)〈I8B0〉**

完全防水のトレイタイプ。デッキフック使用時にも装着可能です。

材質：樹脂（軟質オレフィン）

**033 ラゲージソフトトレイ****9,900円(消費税抜き9,000円)〈J0A1〉**

柔軟性のある生地でできた扱いやすいトレイ。撥水・防水機能に加え、車内への水滴浸入を防ぐ外周縁も付いています。車名ロゴ入り。

色：ブラック

材質：ポリエステル+ウレタンフィルム+ウレタン+ポリエステルの4層ラミネート

※防水性に優れた素材ですが、構造上、完全防水ではありません。

ベーシック
セット
対象品

0.0H は標準取付時間です。作業時間に応じた取付費が別途必要となります。価格は取付費を含まないメーカー希望小売価格＜（消費税10%込み）'22年8月現在のもの＞で参考価格です。価格、取付費は販売店が独自に定めておりますので、詳しくは各販売店におたずねください。 ■装着用品・パーツ製造事業者：トヨタ自動車株式会社 ■**設定**のない商品は、全車型に適用です。 ※商品に関するお問い合わせ先・注意事項についてはP.091～093をご覧ください。



059 オートアラーム (ベーシック)	抑止機能	LEDインジケーター、警告ステッカー
	異常検知機能 ⇒ 警報①	ドアこじ開け ⇒ 車両ホーン、ハザード点滅 ・車両ホーン配線が切られた時はセキュリティホーンが作動

▼ +さらに安心

060 オートアラーム (プレミアム)	警報②	+侵入センサー(ガラス割れ)、バッテリー外し検知機能 ・車両ホーン配線が切られた時はサイレンが作動 ・さらに車両バッテリーが外されても内蔵バッテリーでサイレンが作動
---------------------------	-----	--

■セキュリティ機能比較

	異常検知機能			警報			
	ドア こじ開け	室内 侵入	車両 バッテリー 外し	ハザード 点滅	ホーン	サイレン	セキュリティ ホーン
060 オートアラーム (プレミアム)	○	○ (ガラス割れ)	○	○	○	○	×
059 オートアラーム (ベーシック)	○	×	×	○	○	×	○

※詳しい商品の機能に関しては販売店におたずねください。

オートアラーム

車両標準キーのドアロック、アンロックに連動して、自動的に盗難警報システムをON/OFFします。ホーン配線が切られた時でも異常を検知した際には、セキュリティホーンで警報を発します（ベーシック機能）。車両バッテリーが外された際には、内蔵バッテリーでサイレンを発します（プレミアム機能）。

059 ベーシック

38,500円(消費税抜き35,000円) 1.1H <M6KG>

設定 除くハイブリッド車

060 プレミアム

55,000円(消費税抜き50,000円)

設定 除くハイブリッド車

060 オートアラーム プレミアム	パノラミック ビューモニター装着	取付時間	追工コード
パーキングサポート ブレーキ(前後方静止物)* 付車	○	2.6H	<M6KR>
	×	2.1H	<M6KH>
パーキングサポート ブレーキ(前後方静止物)* 無車	○	2.6H	<M6KQ>
	×	2.1H	<M6KF>

○：パノラミックビューモニター装着有り ×：パノラミックビューモニター装着無し
* MT車の場合はクリアランスソナー&バックソナーとなります。

061 多重アダプター

3,300円(消費税抜き3,000円) <M6L1>

オートアラームとリモートスタートを同時装着する場合に必要となります。 設定 G-T (CVT)、S-T (CVT)

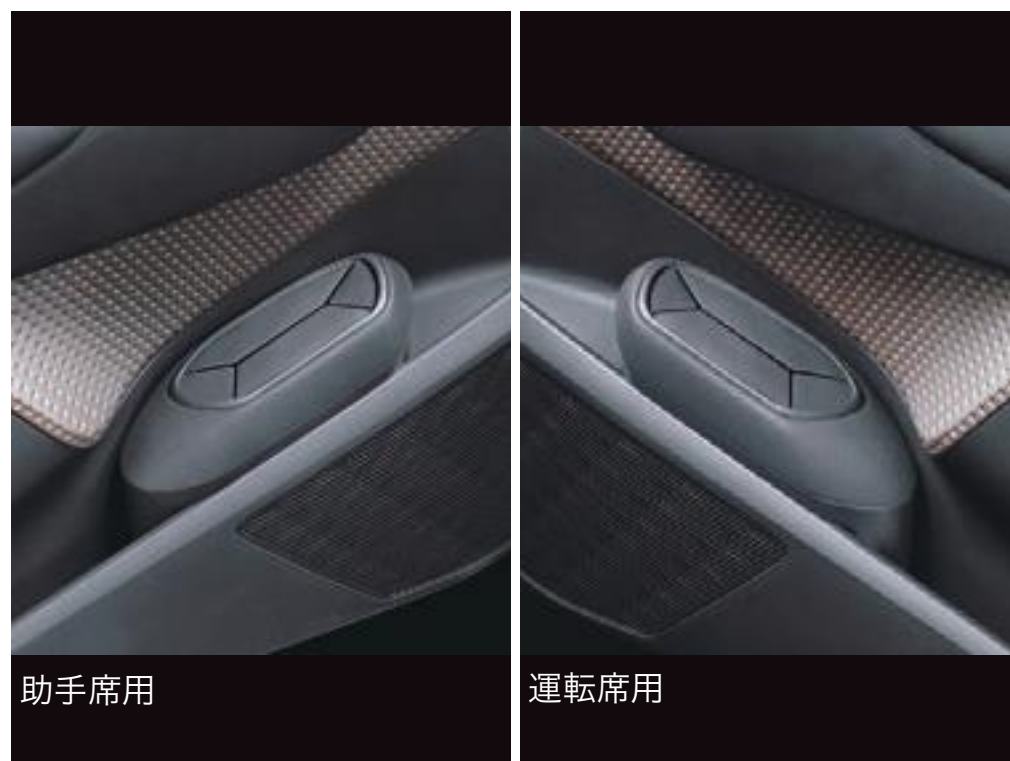

助手席用

運転席用

701 サイドBOXゴミ箱

各2,035円(消費税抜き1,850円) 運転席用<4201> 助手席用<4205>

フロントドアポケットにすっきり収まるダストボックス。フタの開け閉めをせずにゴミが捨てられるよう、開口部にラバー素材を採用。ゴミを捨てる時は本体上部を取り外して簡単に捨てられます。



運転席用(装着前)



助手席用

運転席用

702 シートサイドポケット

各3,058円(消費税抜き2,780円) 運転席用<4204> 助手席用<4206>

フロントシートとセンターコンソールのすき間にぴったりフィットし、小物入れとしてお使いいただけます。シートベルトのバックルに通して装着。シート移動の際は、ポケットも連動して移動します。

収納部サイズ：縦150～180mm 横370mm

設定 除く GR SPORT



運転席用(装着前)

※写真は当該車両とは異なります。

0.0H は標準取付時間です。作業時間に応じた取付費が別途必要となります。価格は取付費を含まない(販売元)トヨタモビリティパーツ希望小売価格<(消費税10%込み)'22年8月現在のもの>で参考価格です。価格、取付費は販売店が独自に定めておりますので、詳しくは各販売店におたずねください。 ■装着用品・パーツ製造事業者：<T-SELECT>P.093ご参照 ■ 設定のない商品は、全車型に適用です。 ※商品に関するお問い合わせ先・注意事項についてはP.091～093をご覧ください。



助手席用



運転席用

703 エアコンドリンクホルダー

各3,058円(消費税抜き2,780円) 運転席用<4207> 助手席用<4208>

エアコンの送風口に取り付けるC-HR専用設計のドリンクホルダー。ドリンクの保冷、保温にも効果的です。350ml缶、500ml/600mlペットボトルなどを収納可能。



運転席用(装着前)

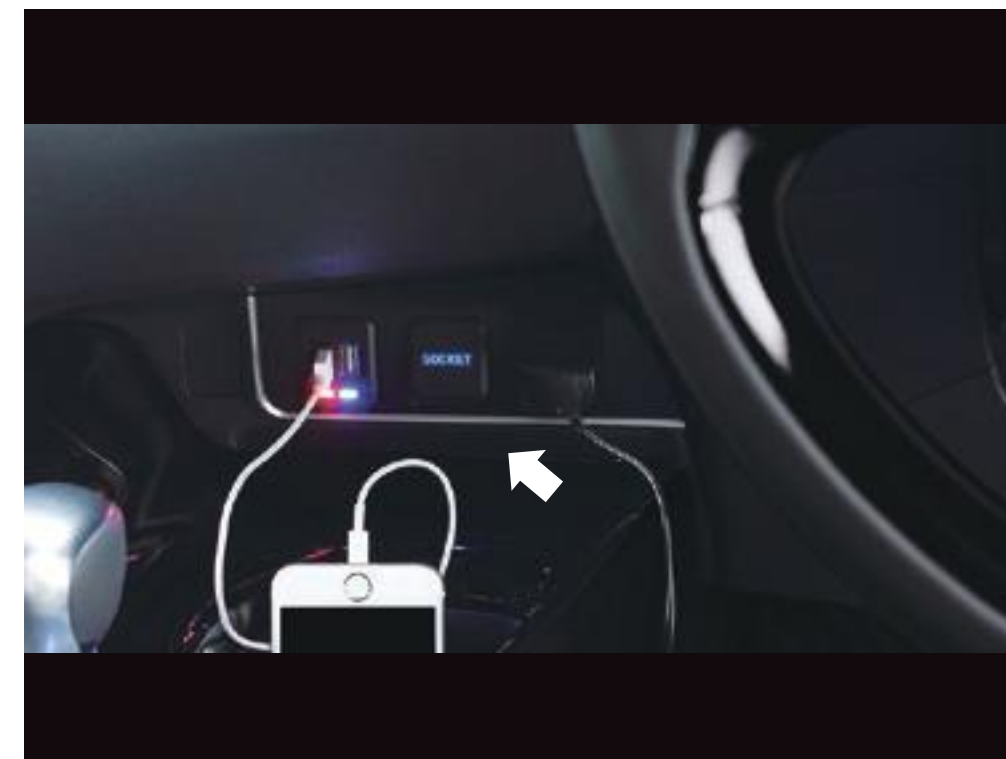

704 電源BOX

5,060円(消費税抜き4,600円) 0.5H<4202>

センターコンソールトレイにすっきり収まる電源BOX。車両のアクセサリソケットを使用して、どちらの向きでも挿せるUSBポート2口と電源ソケット2口に増設できます。

設定 除くセンターコンソールイルミネーション付車



装着前

※写真は当該車両とは異なります。

0.0H は標準取付時間です。作業時間に応じた取付費が別途必要となります。価格は取付費を含まない(販売元)トヨタモビリティパーツ希望小売価格<(消費税10%込み)'22年8月現在のもの>で参考価格です。価格、取付費は販売店が独自に定めておりますので、詳しくは各販売店におたずねください。■装着用品・パーツ製造事業者:<T-SELECT>P.093ご参照 ■設定のない商品は、全車型に適用です。 ※商品に関するお問い合わせ先・注意事項についてはP.091~093をご覧ください。

サポートヨ プラス+

サポートヨ

*「サポートヨ」とは
“サポートトヨタ”
の略称です。

お悩み別！ 快適なお出かけをお手伝いする用品



運転するときに
安心をプラスしたい



座っているとお尻や
腰が痛くなる



乗り降りがつらい



ちょっとしたお困り
ごとを解決したい



カーブでからだを
支えるのが大変

詳しくは
こちらを
Check!



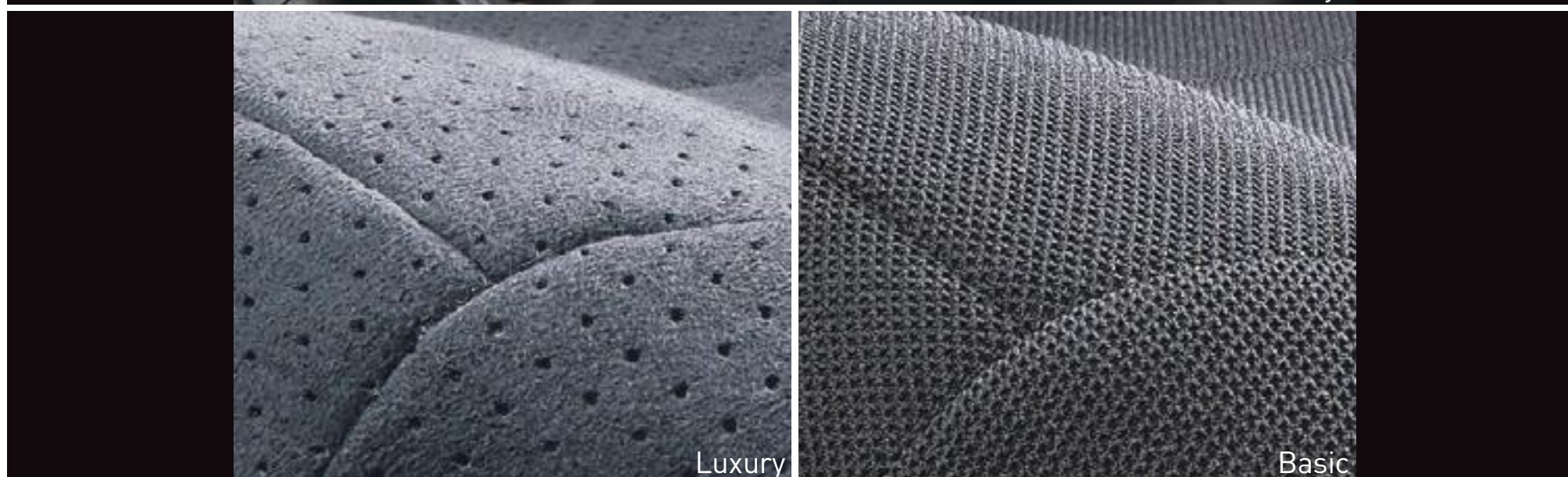

080 安心ドライブサポートクッション*1

Luxury (ラグジュアリータイプ) 6,160円 (消費税抜き5,600円)
〈B0F2〉

Basic (ベーシックタイプ) 4,290円 (消費税抜き3,900円)
〈B0F1〉

踏み間違い原因のひとつ「足の開き」を補正。筋肉の負担も軽減し、快適・安全な運転をサポートします。枕にも使われるウレタンチップを注入した左右のサポート部が、優しくしっかりと脚部をホールドします。

色：ブラック

材質：【表面素材】Luxury/スウェード調、Basic/ニット

取付位置：運転席・助手席

設定 除くS“GR SPORT”、S-T“GR SPORT”

※保証期間はご購入日から1年間、走行距離2万kmまでとなります。



詳しくは
こちらを
◀ Check!

*1. 写真は当該車両とは異なります。

0.0H は標準取付時間です。作業時間に応じた取付費が別途必要となります。価格は取付費を含まないメーカー希望小売価格<(消費税10%込み)'22年8月現在のもの>で参考価格です。価格、取付費は販売店が独自に定めておりますので、詳しくは各販売店におたずねください。 ■装着用品・パーツ製造事業者：トヨタ自動車株式会社 ■設定のない商品は、全車型に適用です。 ※商品に関するお問い合わせ先・注意事項についてはP.091~093をご覧ください。



705 電子インナーミラー型ドライブレコーダー（前後方カメラ）

3年保証

TZ-D203MW

駐車監視無し59,400円(消費税抜き54,000円) 3.4H <4105>

駐車監視有り65,381円(消費税抜き59,437円) *1 3.8H <4103+4191>

※検査標章などの装着物の位置、オプション製品の取付などによっては、ドライブレコーダーが装着できない場合がございます。詳しくは販売店におたずねください。 ■本製品使用時は必ず本カメラ専用のmicroSDカードを使用してください。専用品以外のmicroSDカード使用における動作不良等については、一切の責任を負いかねます。 ■本製品の近くにGPS機能を持つ製品やVICS受信機を設置しないでください。誤作動を起こす可能性があります。 ■地デジ等のアンテナ近くには設置しないでください。テレビの受信感度の低下・チラツキ・ノイズの原因となる可能性があります。 ■一部の車種および地域や周波数によっては、AMラジオにノイズが入る可能性があります。 ■本カタログ掲載内容は2022年8月現在の情報であり、モデルチェンジ等により予告なく変更や販売終了となることがございます。予めご了承ください。 ■安全運転支援機能は、運転者の負担軽減が目的であり、全ての周辺状況、走行状態を判断することはできません。また事故を未然に防ぐ機能ではありません。 ■商品の詳細につきましては、<https://www.tacti.co.jp/sds/tz/>にてご確認ください。 ■本機は、全ての状況において映像を録画することを保証したものではありません。 ■本機は、事故の検証に役立つことも目的の一つとした製品ですが、証拠としての効力を保証するものではありません。 ■本機で録画した映像は、その使用目的や使用方法によっては、被写体のプライバシーなどの権利を侵害する場合がありますのでご注意ください。また、本機をイタズラなどの目的では使用しないでください。これらの場合につきましては弊社は一切責任を負いません。 ■本機は映像を録画する装置ですが、必ずしも信号が確認できることを保証した装置ではありません。環境によって信号が確認できない場合があります。その場合は、前後の映像や周囲の車両の状況から判断願います。信号が確認できない件につきましては、弊社は一切責任を負いません。 ■LED式信号機は目に見えない速さで点滅しているため、本機で撮影すると、点滅して撮影される場合があります。信号が映っていない場合は前後の映像や周囲の車両の状況から判断願います。LED式信号機が映らない件につきましては弊社は一切責任を負いません。 ■映像が録画されなかった場合や録画された映像ファイルが破損していた場合による損害、本機の故障や本機を使用することによって生じた損害につきましては、弊社は一切責任を負いません。 ■夜間にディスプレイオーディオの画面や昼間に太陽光を反射してダッシュボード等がガラスに映り込み、映像に残る場合があります。また、外部環境により映像画質が変化します。 ■ご使用前に必ず取扱説明書をご覧ください。

- 後部座席の同乗者などで後方が見えにくい場合でも映像表示で視界を確保。
- 前方・後方の2つのカメラで同時録画。あおり運転や追突事故もしっかり記録。
- 高画質カメラを採用し、夜間もクリアに映像表示・記録。

[基本機能]

フロント/リヤ 各200万画素	電子インナーミラー機能	HDR機能
GPS/Gセンサー	夜間撮影◎(ナイトクリアver2搭載)	常時録画/イベント録画
駐車時録画*2*3	前後方録画	安全運転支援機能*4

*1. 常時電源コード（追工コード:4191,品番:496288602041,型番:GDO-41）5,981円（消費税抜き5,437円）を含む価格です。 *2. 駐車時の長時間の録画は、車両バッテリーの寿命を短くすることがあります。駐車時の設定時間は、1時間以下を目安としてください。また、バッテリーの定期的な点検をお願いします。 *3. 駐車時録画は「駐車監視有り」のみ対応。 *4. 詳細につきましては<https://www.tacti.co.jp/sds/tz/>にてご確認ください。

0.0H は標準取付時間です。作業時間に応じた取付費が別途必要となります。価格は取付費を含まない（販売元）トヨタモビリティパーツ希望小売価格＜（消費税10%込み）'22年8月現在のもの＞で参考価格です。価格、取付費は販売店が独自に定めておりますので、詳しくは各販売店におたずねください。 ■装着用品・パーツ製造事業者：P.093ご参照 ■設定のない商品は、全車型に適用です。 ※商品に関するお問い合わせ先・注意事項についてはP.091～093をご覧ください。



706 回転クッション ヒップ型*1

2,508円(消費税抜き2,280円)〈3287〉

座面が回転することで身体の向きを簡単に換えられ、乗り降りをサポートする座布団型のクッションです。

材質：【表地・裏地】ポリエステル 【中材】低反発ウレタンフォーム、樹脂 (EVA)

取付位置：助手席



707 ドライブマスターEX 背あてサポート*1

3,828円(消費税抜き3,480円)〈3888〉

体に沿うような曲面形状が腰を包み込み支えることで、乗車中の横ゆれを軽減します。走行中、安定した姿勢を保持できるので快適です。

色：ブラック 材質：【表地・裏地】ポリエステル 【中材】ウレタンフォーム

取付位置：運転席、助手席、リヤシート左右席

設定 除くバッククッションEXGEL® (運転席) 付車

※リヤシート中央席には取り付けできません。



708 バッククッション EXGEL®*1

13,200円(消費税抜き12,000円)〈3285〉

優れた体圧分散性と衝撃吸収性を持つエクスジェル®を埋め込んだ立体サポート構造を採用したクッションです。深くもたれかかすることで骨盤を左右から包み込むようにホールドし、運転時のお尻・腰・背中への負担をやわらげます。

色：ブラック

材質：【表皮】ポリエステル 【エクスジェル®】合成ゴム

取付位置：運転席

設定 除くドライブマスターEX 背あてサポート付車

*1. 写真は当該車両とは異なります。 *2. SRSサイドエアバッグが全車標準装備のため、SRSサイドエアバッグ対応純正用品以外は使用しないでください。車種専用の純正用品以外を使用するとSRSサイドエアバッグが正常に作動しなくなり重大な傷害を受ける恐れがあります。

0.0H は標準取付時間です。作業時間に応じた取付費が別途必要となります。価格は取付費を含まない(販売元)トヨタモビリティパーツ希望小売価格<(消費税10%込み)'22年8月現在のもの>で参考価格です。価格、取付費は販売店が独自に定めておりますので、詳しくは各販売店におたずねください。 ■装着用品・パーツ製造事業者：P.093ご参照 ■設定のない商品は、全車型に適用です。 ※商品に関するお問い合わせ先・注意事項についてはP.091~093をご覧ください。

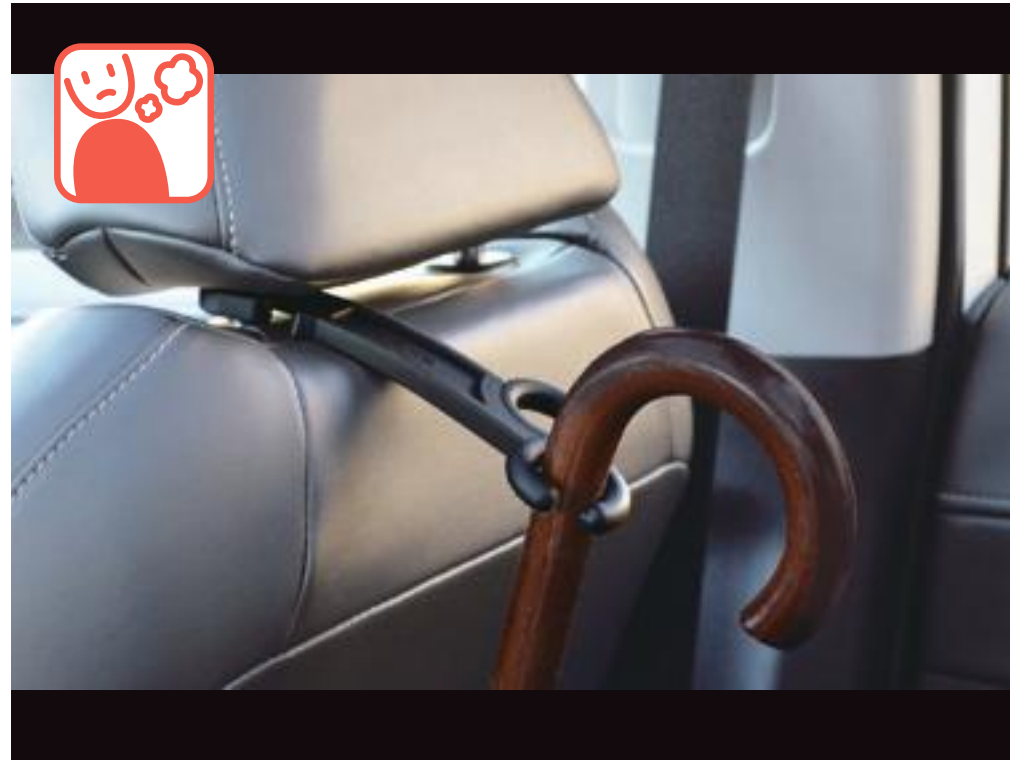

709 傘・杖フックホルダー*1

638円(消費税抜き580円)〈3288〉

ヘッドレストに取り付けて傘や杖を収納できるホルダー。2本同時収納できるC型リングは固定・取り外しが簡単です。使用しない時は回転させてヘッドレストに収納もできます。

材質：樹脂 (TPE)

取付位置：運転席・助手席ヘッドレスト部

収納：2本



710 シートベルトケアパッド プラス*1

814円(消費税抜き740円)〈3295〉

シートベルトに装着して使用。シートベルトを引き出しやすいパッド形状で、着用時の圧迫感や擦れを軽減します。

材質：【表面・裏面】ポリエステル 【クッション材】ウレタン

*1. 写真は当該車両とは異なります。

0.0H は標準取付時間です。作業時間に応じた取付費が別途必要となります。価格は取付費を含まない(販売元)トヨタモビリティパーツ希望小売価格<(消費税10%込み)'22年8月現在のもの>で参考価格です。価格、取付費は販売店が独自に定めておりますので、詳しくは各販売店におたずねください。 ■装着用品・パーツ製造事業者：P.093ご参照 ■設定のない商品は、全車型に適用です。 ※商品に関するお問い合わせ先・注意事項についてはP.091~093をご覧ください。

**711 非常用トイレ スマートタイプ10回分****3,630円(消費税抜き3,300円)〈3296〉**

非常時に使える組み立て式の簡易トイレのセット。トイレ本体は約20秒で組み立て可能、耐荷重約200kgで屋外でも使用可能です。収納時は保管しやすいコンパクト設計で防水仕様です。

サイズ：【収納時】約L370×W340×H65mm

【便器サイズ(組立時)】約L270×W340×H375mm

セット内容

- ① トイレ本体(土台・便座)：1個
- ② 便袋：10枚
- ③ 抗菌剤配合消臭凝固剤：10個

0.0H は標準取付時間です。作業時間に応じた取付費が別途必要となります。価格は取付費を含まない(販売元)トヨタモビリティパーツ希望小売価格<(消費税10%込み)'22年8月現在のもの>で参考価格です。価格、取付費は販売店が独自に定めておりますので、詳しくは各販売店におたずねください。 ■装着用品・パーツ製造事業者：P.093ご参照 ■設定のない商品は、全車型に適用です。 ※商品に関するお問い合わせ先・注意事項についてはP.091~093をご覧ください。



062 NEO G-Child baby

41,800円(消費税抜き38,000円)

カジュアル<77FJ>、ナチュラル<77FK>、モダン<77FL>

サイズ：L485×W485×H655mm



063 NEO G-Child ISO leg★1

85,800円(消費税抜き78,000円)

カジュアル<77FM>、ナチュラル<77FN>、モダン<77FP>

サイズ：L620×W415×H655mm

(コネクタ最短時・サポートレッグ含まず)



064 ジュニアシート

38,500円(消費税抜き35,000円)

ナチュラル<77G3>、カジュアル<77G4>

サイズ：

【最小時】 L480×W450×H690mm

【最大時】 L500×W500×H830mm

【折りたたみ時】 L770×W480×H250mm

重量：6.0kg

トヨタ NEO G-Childシリーズ GOA for Children | トヨタ NEO G-Childシリーズは、国土交通省の定める基準をクリアしています。

★1. ISO FIX対応のチャイルドシートは、ISO FIX対応固定専用アンカーに固定した状態で道路運送車両の保安基準に適合させているため、指定されたものをご使用ください。詳細はトヨタ販売店におたずねください。

0.0H は標準取付時間です。作業時間に応じた取付費が別途必要となります。価格は取付費を含まないメーカー希望小売価格<(消費税10%込み)>'22年8月現在のもの>で参考価格です。価格、取付費は販売店が独自に定めておりますので、詳しくは各販売店におたずねください。 ■装着用品・パーツ製造事業者：トヨタ自動車株式会社 ■設定のない商品は、全車型に適用です。 ※商品に関するお問い合わせ先・注意事項についてはP.091～093をご覧ください。

■ チャイルドシート装着方法一覧表

品名	取付方法	取付位置			取付向き
		助手席	後席(左右)	後席(中央)	
062 NEO G-Child baby	シートベルト	×	○	×	後向き
	シートベルト	△★2	○	×	前向き
063 NEO G-Child ISO leg ★1	ISO FIX	×	○	×	後向き
	ISO FIX	×	○	×	前向き
064 ジュニアシート	シートベルト	△★2	○	×	前向き

□ :ベビーシートとして使用 □ :チャイルドシートとして使用 □ :ジュニアシートとして使用

トヨタ NEO G-Childシリーズ GOA for Children | トヨタ NEO G-Childシリーズは、国土交通省の定める基準をクリアしています。

★1. ISO FIX対応のチャイルドシートは、ISO FIX対応固定専用アンカーに固定した状態で道路運送車両の保安基準に適合させているため、指定されたものをご使用ください。詳細はトヨタ販売店におたずねください。

★2. やむを得ず助手席に装着する場合は、万一の事故の際にエアバッグからの衝撃を防ぐため、シート座面を最後部にスライドさせて取り付けてください。

0.0H は標準取付時間です。作業時間に応じた取付費が別途必要となります。価格は取付費を含まないメーカー希望小売価格<(消費税10%込み)>'22年8月現在のもの>で参考価格です。価格、取付費は販売店が独自に定めておりますので、詳しくは各販売店におたずねください。 ■装着用品・パーツ製造事業者：トヨタ自動車株式会社 ■設定のない商品は、全車型に適用です。 ※商品に関するお問い合わせ先・注意事項についてはP.091~093をご覧ください。

000 トヨタ純正用品 (販売店取付)

トヨタ自動車(株)の取り扱い商品

000 モデリスタパーツ (販売店取付)

(株)トヨタカスタマイジング&
ディベロップメントの取り扱い商品

000 TRDパーツ (販売店取付)

(株)トヨタカスタマイジング&
ディベロップメントの取り扱い商品

000 T-SELECT用品、TZ用品、 サポトヨプラス用品(一部)(販売店取付)

トヨタモビリティパーツ(株)の取り扱い商品

商品によっては、車両本体への穴あけ加工等が必要となる場合があります。本カタログに掲載されている商品につきましては、車両登録後の取付を前提としております。

本仕様ならびに装備は予告なく変更することがあります。(このカタログの内容は22年8月現在のもの)ボディカラーおよび内装色は撮影および表示画面の関係で実際の色とは異なって見えることがあります。

ナビゲーション・オーディオ・ETC等との同時装着可否につきましては、オーディオビジュアル&ナビゲーションカタログをご覧ください。 ※本カタログに使用した撮影小物は商品に含まれません。

【お取り扱い上の注意】

●購入後の改造は重大な事故や故障を招く危険性がありますので絶対に行わないでください。 ●TRDパーツにつきましては、「トヨタ純正用品」および「モデリスタパーツ」、モデリスタパーツは、「トヨタ純正用品」および「TRDパーツ」との組み合わせは原則できません。ただし、一部用品につきましては組み合わせ可能な場合があります。詳しくは、TRDパーツはTRDコールセンター、モデリスタパーツはモデリスタコールセンターまでお問い合わせください。 ●モデリスタパーツの装着により、ガレージジャッキが指定の位置で使えなくなる場合があります。あらかじめご了承ください。 ●フロントスポイラーを装着した車両を牽引する場合、フロントスポイラーが変形することがあります。

エアロパーツ ●エアロパーツ (301 ~ 306、311 ~ 314、501 ~ 506、515 ~ 517) を装着した場合、路面とのクリアランスが狭くなり、縁石などの段差、スロープなどで路面と干渉しやすくなります。また、積雪時ラッセルしたまま走行したり、凍結(着氷)状態で使用した場合、エアロパーツが破損する恐れがあります。 ●エアロパーツ (301 ~ 306、311 ~ 314、501 ~ 506、515 ~ 517) は樹脂(ABS/PP/PPE)製です。樹脂(ABS/PP/PPE)製は一般的に、衝撃などに弱くなりますのでご注意ください。特に極寒時にはご注意ください。バックドアスポイラー (309、310)、トランクスポイラー (511、526) 装着により、標準車に比べ後方視界が狭くなります。あらかじめご了承ください。 ●塗装パーツにつきましては、塗装色の色が標準車と完全に一致しない場合があります。

アルミホイール/タイヤ アルミホイールセット (521、522、535)、アルミホイール (536) を装着した場合、走行音が増加したり雨の日の排水性や雪道・凍結路面でのグリップが低下する場合があります。また、乗り心地や操縦安定性が標準車と異なる場合があります。標準車のタイヤに比べ摩耗が早くなる場合があります。タイヤチェーンが使用できない場合があります。あらかじめご了承ください。 ●アルミホイールセット (521、522、535)、アルミホイール (536) の装着に際し、本カタログ記載の適合を必ず守ってください。 ●スタッドレスタイヤなど設定以外のタイヤを装着した場合にはハミ出し、干渉などの可能性があります。 ●パンクの際、商品に付属されるホイールナットアダプター、専用パターンキーが必要となりますので必ず車載ください。

マフラーカッター/ドレスアップマフラー ●マフラーカッター (319)、リヤスタイリングキット(リヤスカート+ドレスアップマフラー) (306)、ドレスアップマフラー (520) を装着した場合、路面とのクリアランスが狭くなり、縁石などの段差、スロープなどで路面や突起物などと干渉しやすくなります。また、音質、性能が変化する場合があります。マフラーカッター、ドレスアップマフラーは素材の特性上、熱で変色したり、表面に錆が発生することがあります。

マッドフラップ ●マッドフラップ (519) を装着した場合、路面とのクリアランスが狭くなり、縁石などの段差、スロープなどで路面と干渉しやすくなります。また、積雪時にラッセルしたまま走行したり、凍結(着氷)状態で使用した場合、マッドフラップおよびその関連部品が破損する恐れがあります。

サスペンションセット ●サスペンションセットを装着した場合、乗り心地、操縦安定性の変化や走行中に音が発生したり、路面とのクリアランスが狭くなり縁石などの段差スロープなどで路面と干渉しやすくなります。また、サスペンションセットを装着した際には、アライメント調整をお勧めしますが、タイヤが偏摩耗しやすくなる場合があります。あらかじめご了承ください。 ●車両の状態によっては記載の車高ダウン量とならない場合があります。あらかじめご了承ください。



トヨタ純正用品は、
3年間6万km保証です。

<https://toyota.jp/c-hr/option/>

保証修理を受けられる期間は、トヨタの販売店、またはトヨタ認定サービス工場で商品をトヨタ車に取り付けた日(販売した日)から3年間となります。ただし、その期間内でも走行距離が60,000kmまでとなります。
※一部消耗品の保証期間や詳細につきましては、販売店にお問い合わせください。



<https://www.modellista.co.jp/s/c-hr/>

モデリスタパーツ、TRDパーツについて保証を受けられる期間は、一部消耗品を除きパーツを車両に装着された日から1年間となります。ただし、その期間内でも走行距離が20,000kmまでとなります。
※一部消耗品の保証期間や詳細につきましては、P.093のお問い合わせ先にてご確認ください。



<https://www.trdparts.jp/c-hr/>

モデリスタパーツ、
TRDパーツは、
1年間2万km保証です。



T-SELECT、TZおよびトヨタモビリティ
パーツ取り扱い商品は、1年間保証です。
(一部商品を除く)

このカタログに関するお問い合わせは、お近くのC-HR取扱店または、下記へ

ベース車両および純正用品に関するお問い合わせ先		TRDの商品に関するお問い合わせ先	モデリスタの商品に関するお問い合わせ先	TZの商品 (705)に関するお問い合わせ先	サポトヨプラスの商品 (706、707)に関するお問い合わせ先
トヨタ自動車株式会社 お客様相談センター		株式会社トヨタカスタマイジング&ディベロップメント		(販売元)トヨタモビリティパーツ株式会社	
TEL  0800-700-7700		TEL 050-3161-2121	TEL 050-3161-1000	TEL 0570-006867 (ナビダイヤル) 0120-75-6867 (フリーダイヤル)	TEL 0584-63-1777
オープン時間	365日 9:00~16:00	オープン時間	10:00~18:00 (除く指定定休日)	オープン時間	10:00~18:00 (除く指定定休日)
所在地	〒450-8711 名古屋市 中村区名駅4丁目7番1号	所在地	〒182-0021 東京都調布市 調布ヶ丘1丁目18番地1号 KDX調布ビル6階	所在地	〒182-0021 東京都調布市 調布ヶ丘1丁目18番地1号 KDX調布ビル6階
ホームページ	https://toyota.jp	ホームページ	https://www.trdparts.jp	ホームページ	https://www.modellista.co.jp
サポトヨプラスの商品 (708)に関するお問い合わせ先		サポトヨプラスの商品 (709)に関するお問い合わせ先	T-SELECTの商品 (701~704)、 サポトヨプラスの商品 (710)に関するお問い合わせ先	サポトヨプラスの商品 (711)に関するお問い合わせ先	TZの商品 (712)に関するお問い合わせ先
(販売元)トヨタモビリティパーツ株式会社					
(製造元)サンショウ株式会社		(製造元)星光産業株式会社	(製造元)榎屋ヤック株式会社 お客様相談室	(製造元)大塚包装工業株式会社	(製造元)株式会社ナテック
TEL	053-421-5137	TEL	048-984-1290	TEL	0564-66-0773
TEL	088-685-2175	TEL	052-526-0801	TEL	052-526-0801
オープン時間	月~金 9:00~17:30 土 9:00~16:30 (日祝休み)	オープン時間	9:00~12:00/13:00~17:00 月曜日~金曜日 (祝祭日を除く)	オープン時間	9:30~12:00/13:00~17:30 (除く指定定休日)
オープン時間	9:30~12:00/13:00~17:30 (土・日・祝日および指定休日を除く)	オープン時間	9:30~12:00/13:00~17:30 (除く指定定休日)	オープン時間	9:30~12:00/13:00~17:30 (土・日・祝日および指定休日を除く)
所在地	〒435-0017 静岡県浜松市東区薬師町70	所在地	〒342-0043 埼玉県吉川市小松川561-1	所在地	〒444-8516 愛知県岡崎市日名西町3番地
所在地	〒772-8511 徳島県鳴門市大津町 木津野字東辰巳1	所在地	〒490-1205 愛知県あま市花正寺浦 55番地	所在地	〒490-1205 愛知県あま市花正寺浦 55番地
ホームページ	http://www.sansho-g.co.jp/	ホームページ	https://www.seikosangyo.co.jp/	ホームページ	https://www.yacjp.co.jp
ホームページ	https://www.otsuka-housou.co.jp/	ホームページ	http://www.natec-emergency.jp/	ホームページ	http://www.natec-emergency.jp/